

UNIVERSIDAD CATÓLICA DE SANTA MARÍA
FACULTAD DE CIENCIAS Y TECNOLOGÍAS SOCIALES Y
HUMANIDADES
ESCUELA PROFESIONAL DE EDUCACIÓN



EXPRESIÓN Y COMPRENSIÓN DEL VOCABULARIO A TRAVÉS DEL TEST
DE FIGURA/PALABRA EXPRESIVO Y RECEPTIVO DE GARDNER
APLICADO A LOS NIÑOS Y NIÑAS DE 2 AÑOS DE LA CUNA JARDÍN
SONRISAS DEL DISTRITO DE YANAHUARA, AREQUIPA, 2015

Tesis presentada por la Bachiller:
LUCIANA MIRELLA SOZA HERRERA
Para optar el Título Profesional de
LICENCIADA EN EDUCACIÓN INICIAL

AREQUIPA – PERÚ

2016



Agradezco a Dios por regalarme la vida, y darme fuerzas para lograr mis metas.

A mis padres y abuelos por haberme apoyado incondicionalmente en mi desarrollo personal y formación profesional, por haber confiado siempre en mi vocación.



“La enseñanza que deja huella no es la que se hace de cabeza a cabeza, sino de corazón a corazón.”

Howard G. Hendricks

INDICE

DEDICATORIA

EPÍGRAFE

RESUMEN

ABSTRACT

INTRODUCCIÓN

Pág.

CAPITULO I: PLANTEAMIENTO TEÓRICO

1. OBJETO DEL ESTUDIO	11
2. CONCEPTOS BÁSICOS.....	13
2.1 El Lenguaje.....	13
2.1.1 Importancia del lenguaje en el desarrollo del niño.....	14
2.1.2 El desarrollo del lenguaje en la primera infancia	15
2.1.3 Estimulación en el lenguaje	16
2.1.4 Objetivo de la estimulación en el lenguaje.....	17
2.1.5 Importancia estimulación en el lenguaje.....	18
2.1.6 Funciones de la estimulación en el lenguaje	18
2.1.7 Factores importantes en la estimulación en el lenguaje.....	19
2.2 La Expresión Verbal.....	19
2.2.1 La expresión verbal en los dos primeros años de vida	20
2.2.2 Factores que influyen en la expresión verbal del vocabulario.....	23
2.3 La comprensión Verbal.....	26
2.3.1 El significado de las palabras en la comprensión verbal ...	27
2.3.2 La semántica de las palabras.....	28
2.4 El Vocabulario.....	31
2.4.1 El vocabulario en la primera infancia	31
2.4.2 El vocabulario en la interacción.....	32
2.4.3 Incapacidades en la comprensión de vocabulario.....	33
2.5 Estrategias para desarrollar la comprensión y expresión del lenguaje de los niños.....	33
2.5.1 Estrategias para desarrollar el lenguaje en los niños	35

3. ANTECEDENTES INVESTIGATIVOS	40
4. HIPÓTESIS, VARIABLES E INDICADORES	41
4.1 Hipótesis	41
4.2 Análisis de variables e indicadores.....	41

CAPITULO II: PLANTEAMIENTO OPERACIONAL

1. TÉCNICAS E INSTRUMENTOS DE VERIFICACIÓN	42
1.1 Técnica.....	42
1.2 Instrumento	42
2. CAMPO DE VERIFICACIÓN	44
2.1 Ubicación espacial.....	44
2.2 Ubicación temporal	44
3. ESTRATEGIAS PARA LA RECOLECCIÓN DE DATOS	44

CAPITULO III:

RESULTADOS	46
CONCLUSIONES.....	61
SUGERENCIAS.....	62
BIBLIOGRAFÍA.....	63
ANEXOS.....	65

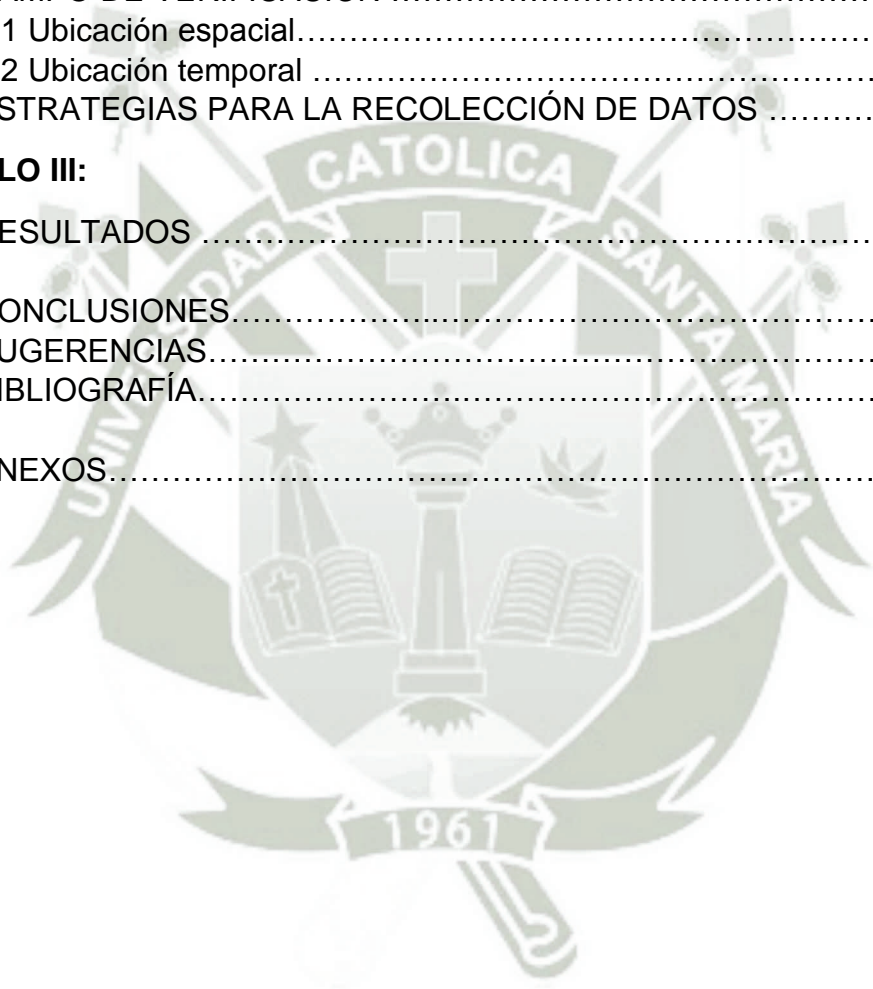

RESUMEN

El trabajo de investigación que se presenta a continuación lleva como título:

EXPRESIÓN Y COMPRENSIÓN DEL VOCABULARIO A TRAVÉS DEL TEST DE FIGURA/PALABRA EXPRESIVO Y RECEPTIVO DE GARDNER APLICADO A LOS NIÑOS Y NIÑAS DE 2 AÑOS DE LA CUNA JARDÍN SONRISAS DEL DISTRITO DE YANAHUARA, AREQUIPA, 2015

Las variables de estudio son: Expresión verbal, con sus indicadores: pronuncia palabras, respuesta verbal ante la presencia de una imagen; y Comprensión de vocabulario con sus indicadores: reconoce palabras, señala la imagen con la palabra mencionada.

Los objetivos de la Investigación fueron:

Determinar el desarrollo de expresión verbal que presentan los niños de 2 años de la Cuna Jardín Sonrisas a través del Test de Figura/Palabra de Gardner.

Determinar el desarrollo de comprensión de vocabulario que presentan los niños de 2 años de la Cuna Jardín Sonrisas a través del Test de Figura/Palabra de Gardner.

La técnica empleada en la investigación fue la observación, y el instrumento fue el Test de Figura/Palabra Expresivo y Receptivo de Gardner.

La hipótesis formulada: Dado que a la edad de dos años el lenguaje verbal se encuentra en etapa de formación inicial y es utilizado fundamentalmente para expresar gustos, necesidades y sentimientos, es probable que los niños de dos años de la Cuna Jardín Sonrisas tengan un buen desarrollo de expresión verbal y comprensión de vocabulario.

Los principales resultados obtenidos fueron: En cuanto a la variable Expresión Verbal una gran cantidad de niños y niñas de dos años de la Cuna Jardín Sonrisas presentan un nivel de desarrollo bueno, mientras que otra cantidad similar presentan un nivel de desarrollo deficiente. En cuanto a la variable Comprensión de Vocabulario la mayor cantidad de niños de dos años de la Cuna Jardín Sonrisas poseen un nivel de desarrollo bueno.

La diferencia que existe entre los resultados de los Test Expresivo y Receptivo es significativa, lo que evidencia que los niños y niñas de do años de la Cuna Jardín Sonrisas tienen más facilidad para comprender que para poder expresarlo.

La hipótesis fue parcialmente verificada y los objetivos alcanzados.



ABSTRACT

The present research work is titled:

EXPRESSION AND UNDERSTANDING OF VOCABULARY THROUGH THE EXPRESSIVE AND RECEPTIVE ONE-WORD PICTURE TEST BY GARDNER APPLIED TO CHILDREN 2 YEAR GARDEN CRADLE SONRISAS DISTRICT OF YANAHUARA, AREQUIPA, 2015

The variables studied are: Verbal expression with indicators: pronounces words, verbal response in the presence of an image; for the variable: Understanding vocabulary the indicators were: recognizes words, points out the image with the word mentioned.

The objectives of the research were: Specify the development of verbal expression presented by 2 year children from Garden Cradle Sonrisas through The One-Word Picture Vocabulary Test by Gardner.

Specify the development of understanding of vocabulary presented by 2 year children from Garden Cradle Sonrisas through The One-Word Picture Vocabulary Test by Gardner.

The technique utilized was the observation and the instrument was the Expressive and Receptive One-Word Picture Test by Gardner

The hypothesis formulated was: Because Since the age of two verbal language is in the stage of initial formation and is used primarily to express tastes, needs and feelings, it is likely that children two years of the Cradle Garden Sonrisas have a good understanding of verbal expression and vocabulary.

Regarding the Verbal Expression varying a lot of children two years of the Cradle Garden Smiles have a good level of development, while another considerable amount is in the process of developing their verbal expression appropriate to their age presented development deficient. As for the variable vocabulary comprehension as many twos Cradle Garden Smiles have a good level of development.

The difference between the results of Expressive and Receptive Test is significant, which shows that children do years of Cradle Garden Smiles are easier to understand than to express it.

The hypothesis was partially verified and the objectives achieved.



INTRODUCCIÓN

Señores Miembros del Jurado, se presenta ante ustedes la tesis denominada EXPRESIÓN Y COMPRENSIÓN DEL VOCABULARIO A TRAVÉS DEL TEST DE FIGURA/PALABRA EXPRESIVO Y RECEPTIVO DE GARDNER APLICADO A LOS NIÑOS Y NIÑAS DE 2 AÑOS DE LA CUNA JARDÍN SONRISAS DEL DISTRITO DE YANAHUARA, AREQUIPA, 2015, con la cual pretendo obtener el Título de Licenciada en Educación Inicial.

El lenguaje cumple una función muy importante en la vida de todo ser humano, sobre todo en su aprendizaje, motivo por el cual considero que la presente investigación sobre el desarrollo de la expresión y comprensión del vocabulario de los niños puede aportar significativamente, a las docentes, para que sean capaces de detectar en qué nivel de desarrollo se encuentran sus alumnos y poder implementar las estrategias y actividades adecuadas, y así lograr que los niños puedan comunicarse de una manera más adecuada.

La presente tesis consta de tres capítulos:

El primer capítulo denominado Planteamiento Teórico se presenta la información teórica extraída de una revisión bibliográfica que significa la base fundamental del tema investigado además contiene: los antecedentes investigativos, hipótesis, variables e indicadores.

El segundo capítulo denominado Planteamiento Operacional, se presenta la técnica que es la observación, el instrumento que es el Test Figura/Palabra Receptivo y Expresivo de Gardner que se aplicaron en la Cuna Jardín Sonrisas.

El tercer capítulo denominado Resultados se consigna los cuadros y gráficas con información consolidada de las matrices de sistematización de los resultados de la investigación.

Finalmente se presentan las conclusiones, sugerencias y anexos, además de la propuesta respectiva que alcanza la investigación.



CAPITULO I

PLANTEAMIENTO TEÓRICO

1. OBJETO DEL ESTUDIO

El lenguaje es de vital importancia en la vida de todo ser humano, y sobre todo ocupa un lugar muy importante en el aprendizaje del niño y su desarrollo, ya que gracias al lenguaje hablado, un niño puede comunicar mejor sus inquietudes, ideas, necesidades y sentimientos; puede mejorar sus habilidades sociales, interactuar con el adulto y el medio que lo rodea. Además está comprobado que el lenguaje es estimulado desde que el niño a nacido, y es en sus primeros años de vida, que puede asimilar más información.

Por ello a través de la presente investigación podremos evaluar el desarrollo del lenguaje verbal y su comprensión para así poder reconocer las necesidades que presenta el vocabulario del niño y lograr brindar la estimulación adecuada, dando a conocer a los niños y niñas nuevas palabras en base a su necesidad.

Un adecuado vocabulario le va a permitir al niño aprender con facilidad nuevas cosas, entender mejor diferentes situaciones y manifestar inquietudes que le permitan vivir nuevas experiencias significativas en su aprendizaje además de una mejor interacción con su entorno. Mediante esta investigación observaremos el desarrollo de vocabulario expresivo y comprensivo que presenta los niños y niñas estudiados.

Tomando en cuenta estos puntos es que el presente trabajo de investigación se ha titulado: EXPRESIÓN Y COMPRENSIÓN DEL VOCABULARIO A TRAVÉS DEL TEST DE FIGURA/PALABRA EXPRESIVO Y RECEPTIVO DE GARDNER APLICADO A LOS NIÑOS Y NIÑAS DE 2 AÑOS DE LA CUNA JARDÍN SONRISAS DEL DISTRITO DE YANAHUARA, AREQUIPA, 2015, está ubicado en el área del educando y en la línea del lenguaje - comunicación integral.

Presenta como variables de estudio: La primera, Expresión Verbal, siendo sus indicadores: Pronuncia palabras, Respuesta verbal ante la presencia de una imagen. La segunda variable de estudio, Comprensión de vocabulario, siendo sus indicadores: Reconoce palabras, Señala la imagen que corresponde con la palabra mencionada.

A través de esta investigación se pretende dar respuesta a las siguientes interrogantes:

¿Qué desarrollo de la expresión verbal presentan los niños y niñas de 2 años de la Cuna Jardín Sonrisas?

¿Qué desarrollo de comprensión del vocabulario presentan los niños y niñas de 2 años de la Cuna Jardín Sonrisas?

El tipo de esta investigación es descriptiva – exploratoria.

Los objetivos planteados para esta investigación son:

Determinar el desarrollo de expresión verbal que presentan los niños de 2 años de la Cuna Jardín Sonrisas a través del Test de Figura/Palabra de Gardner.

Determinar el desarrollo de comprensión de vocabulario que presentan los niños de 2 años de la Cuna Jardín Sonrisas a través del Test de Figura/Palabra de Gardner.

2. MARCO TEÓRICO

2.1 EL LENGUAJE

“El lenguaje actúa como un elemento muy importante en la organización objetiva de la realidad”¹

“Durante los primeros meses, los bebés empiezan a adquirir habilidades comunicativas que subyacen tras el lenguaje, mucho antes de decir sus primeras palabras.”²

Utilizar el lenguaje correctamente en diferentes situaciones, es la capacidad adquirida del desarrollo del lenguaje. El lenguaje se desarrolla desde que el niño en el vientre materno escucha el idioma con el que se le habla, y por naturaleza, es el que al nacer va a identificar.

El lenguaje es un regalo para toda la vida, nos ayuda a comunicar de forma más clara nuestros sentimientos, necesidades y pensamientos, desde el día que empezamos a pronunciar nuestras primeras palabras, hasta el día de nuestra muerte.

Por ejemplo ¿Qué sucede cuando un hombre peruano se casa con una mujer alemana y al formar una familia, el niño escucha ambas lenguas? El niño va a aprender ambas lenguas en las que se comuniquen sus padres, y si estos viven en un país en donde se hable una tercera lengua, el niño escuchará y aprenderá una tercera lengua por la necesidad de comunicarse con las personas de su entorno. El ser humano necesita comunicarse, y por naturaleza encontrará la manera de hacerlo.

¹ Alessandri M. (2005). Trastornos del Lenguaje. Buenos Aires: Landeira Ediciones S.A.

² Gleason J. (2010). Desarrollo del lenguaje. Madrid: Pearson educación, S.A.

El lenguaje humano posee diferentes propiedades que lo hace único en nuestra especie, es decir, solo puede ser hablado por humanos, y esto se debe a que el cerebro humano posee áreas del lenguaje.

El hemisferio izquierdo los humanos poseemos tres áreas fundamentales del lenguaje, estas son:

- El área de Broca: Se encuentra próxima a la franja motriz que controla la lengua y los labios.
- El área de Wernicke: Implica la comprensión del lenguaje.
- El fascículo arqueado: Conecta las anteriores áreas mencionadas, es decir nos otorga la capacidad de repetir lo que oímos.

2.1.1 IMPORTANCIA DEL LENGUAJE EN EL DESARROLLO DEL NIÑO

El lenguaje hablado cumple diferentes funciones tanto en la vida cotidiana como en el aprendizaje de los niños. La importancia del lenguaje está implicada directamente con las funciones que el lenguaje cumple.

Las funciones del lenguaje radican en nuestra intensión de comunicarnos con el mundo, que tan entendibles podemos ser, que queremos comunicar y facilitar la comprensión de nuestros mensajes.

El lenguaje posee una estructura, al dominar todas estas ramas del lenguaje podemos decir que tenemos una capacidad comunicadita adecuada:

- Fonológica: Se refiere al sonido que producimos al hablar
- Morfológica: Es la formación de las palabras
- Sintaxis: Nos permite formar oraciones, es decir darle sentido a nuestras palabras
- Semántica: Es conocer el significado de cada palabra
- Pragmática: Expresa las palabras de manera correcta en diferentes situaciones sociales

Para los niños, las funciones principales del lenguaje son las siguientes:

- Función expresiva o emotiva: Comunicar sus sentimientos, emociones, pensamientos y necesidades.
- Función Referencial: Recibir y transmitir información.
- Función Conativa: Interactuar socialmente con las personas.

2.1.2 EL DESARROLLO DEL LENGUAJE EN LA PRIMERA INFANCIA

“El desarrollo del lenguaje no se produce por mecanismos de imitación y refuerzo simplemente de lo que se escucha, sino, que para comprender y producir el lenguaje debe acceder a la estructura más íntima del mismo y a los fenómenos que lo sustentan”³

Ya hemos observado que cuando el niño aprende el lenguaje, lo hace por naturaleza, al oír a los adultos comunicarse entre sí y al comunicarse con él, esta comenzado a desarrollar capacidades lingüísticas que van a ser de utilidad durante toda su vida, si desde los primeros años de vida el niño aprende mal la pronunciación de palabras, su significado o modo de empleo, pues este va a desarrollar su lenguaje de manera errada, es por eso que por ejemplo, cuando un niño dice “no sepo”, inmediatamente debe ser corregida esta palabra por la correcta que vendría a ser “no sé”, y así sucesivamente cada vez que el niño se equivoque con esta u otras palabras, así construiremos adecuadamente su lenguaje desde los primeros años, es muy importante aprovechar que un niño es moldeable.

No es desconocido que también los niños adquieren su lenguaje principalmente de sus experiencias diarias, es decir, por la influencia del medio social, si escuchan a su adulto más próximo hablar de

³ Alessandri M. (2005). Trastornos del Lenguaje. Buenos Aires: Landeira Ediciones S.A.

manera incorrecta, en niño creará que es correcta y adoptará las palabras que este adulto maneje en su vocabulario como correctas. Es decir, si bien es cierto que la noción del lenguaje es innata, el correcto manejo de este no lo es necesariamente.

2.1.3 ESTIMULACIÓN EN EL LENGUAJE

Para la estimulación del lenguaje debemos de tener en cuenta los fundamentos biológicos para el desarrollo del lenguaje, los órganos, sentidos, y mecanismos que interviene en la adquisición del lenguaje y la influencia del contexto social.

También, toda estimulación tiene un propósito, más allá del desarrollo, el por qué y para qué del desarrollo de habilidades, en este caso, el por qué y para qué del desarrollo del lenguaje, cuales son las funciones que cumple el lenguaje en la vida del ser humano, y principalmente e en la vida de un niño.

Un estímulo según el diccionario de psicología de Friedrich Dorsch, es una agente externo o interno que a través de receptores en el cuerpo (órganos sensoriales) puede influir sobre un organismo.

La estimulación es la acción continua en la cual aplicamos un determinado estímulo para influir en un determinado órgano o sistema del cuerpo.

Cuando el organismo muestra una reacción ante estos estímulos se le conoce como Excitabilidad o irritabilidad.

Todo estímulo requiere determinada intensidad para que pueda ser percibido.

“La elaboración del estímulo se denomina proceso global de activación del receptor, hasta el desencadenamiento de la sensación o de la reacción.”⁴

⁴ Dorsch F. (1992). Diccionario de la psicología. Barcelona: Editorial Herder

2.1.4 OBJETIVO DE LA ESTIMULACIÓN EN EL LENGUAJE

Al observar al niño nos damos cuenta de sus necesidades, y al querer subsidiarlas, nos damos con la sorpresa de que en muchos casos es más difícil moldear a un niño mientras más grande y acostumbrado se encuentra.

La importancia de la estimulación en la primera infancia está en aprovechar este momento del niño, sabiendo cuales van a ser su necesidades o dificultades a las que va a enfrentarse en el futuro, aprovecharemos sus primeros años de vida en donde los estímulos que le brindemos serán percibidos de mejor manera, logrando desarrollar los mejor los sentidos de los niños.

La estimulación no busca que el niño adquiera habilidades a una edad temprana o que no le corresponde, sino, lo prepara (prepara sus sentidos) para que en su debido momento, ya tenga las experiencias o estímulos necesarios para desenvolverse sin problemas en su contexto.

Entonces el objetivo principal sería brindar la estimulación necesaria para el desarrollo de las capacidades del lenguaje hablado del niño. El niño por naturaleza necesita comunicarse e interactuar con su entorno, a través del habla es que vamos a lograr entender sus mensajes con mayor precisión.

Cuando hablamos de lenguaje hablado, nos referimos a las palabras y como el niño las coloca en diferentes oraciones para comunicarnos algo.

El lenguaje es tan complejo que debemos estimular otros sentidos de nuestro cuerpo para poder hablar correctamente, entonces, al estimular el lenguaje, también nos vemos obligados a estimular al niño visual y auditivamente.

Sólo así tendrá un concepto claro de qué significa cada palabra en su vocabulario.

2.1.5 IMPORTANCIA ESTIMULACIÓN EN EL LENGUAJE

La importancia de la estimulación en sí radica en el niño, estimulado, el único objetivo es lograr desarrollar las capacidades del niño, y favorecer a su desarrollo cerebral.

La diferencia entre un niño estimulado y un niño que no ha sido estimulado, se ve reflejado en sus diferentes capacidades, no sólo motrices, sino intelectuales, emocionales y sociales.

El niño estimulado es más creativo, explorador y confiado en sí mismo.

Entonces, la importancia de estimular el lenguaje, se basa en lo fundamental que es el lenguaje en nuestra vida.

Ya sea para comunicar, sentimientos, ideas, emociones o contar experiencias vividas, el lenguaje nos proporciona la clave para una comunicación e interacción eficaz.

Es por ello que al estimular el lenguaje, estamos ayudando desde el inicio a que el niño en un futuro, pueda dominar un idioma, le estamos brindando los ejercicios (experiencias) necesarias para que hablar no sea un inconveniente para él y logre hacerlo correctamente, entienda los mensajes que se le envían, y pueda emitir las ideas que él desee.

Como el Diseño Curricular indica, a la edad de dos años es muy importante que el niño logre comprender mensajes e indicaciones sencillas, logrando así una buena comunicación entre emisor y receptor, además de lograr expresar acontecimientos y necesidades, es por ello que los maestros debemos brindarles a los niños la estimulación necesaria para que ellos puedan adquirir un vocabulario que les permita comunicarse con los otros, en diferentes contextos que se les pueda presentar día a día.

2.1.6 FUNCIONES DE LA ESTIMULACIÓN EN EL LENGUAJE

- Despertar el interés por hablar y comunicarse en el niño
- Reconocer imágenes y objetos de la vida cotidiana

- Aumentar el vocabulario
- Desarrollar la capacidad de formar oraciones
- Comunicar sentimientos, intereses, ideas y emociones
- Demostrar sus gustos y disgustos
- Detectar a tiempo problemas o trastornos de lenguaje
- Incentivar al niño a hablar en público, incentivar una actitud espontánea al omento de expresarse.
- Corregir errores en la pronunciación o concepto de las palabras

2.1.7 FACTORES IMPORTANTES EN LA ESTIMULACIÓN EN EL LENGUAJE

- Motivar al niño a expresarse de forma verbal
- La estimulación debe ser constante, desde los primeros años de vida, hasta los años escolares
- Debe basarse en las necesidades actuales de niño que va a recibir dicha estimulación, y esta debe ir moldeándose según el avance del niño
- Estimular los principales mecanismos que intervienen en la adquisición del lenguaje
- Debe tener en cuenta la influencia de medio social
- El niño debe ser estimulado con experiencias enriquecedoras
- Debe ser lúdica y didáctica
- Debe ayudar a la confianza del niño
- Situarse en el contexto del niño
- Debe ir de menor en mayor dificultad
- Debe poner retos al niño que este logre superar a través del juego

2.2 LA EXPRESIÓN VERBAL

Es una representación ya sea verbal, o gestual de alguna idea o pensamiento. Mediante la expresión un individuo da a conocer y manifiesta sus necesidades, sentimientos, ideas, etc.

Existen diferentes tipos de expresión mediante las cuales el hombre consigue comunicar sus pensamientos, entre las más habituales conocemos:

- Expresión Oral
- Expresión Escrita
- Expresión corporal
- Expresión Facial

A través de este conjunto de manifestaciones que componen a la expresión, el ser humano puede interactuar con su entorno y entablar comunicación con determinados receptores del mensaje que quiera transmitir.

2.2.1 LA EXPRESIÓN VERBAL EN LOS DOS PRIMEROS AÑOS DE VIDA

- El niño desde muy pequeño intenta expresar sus necesidades, aun cuando no sabe hablar, consigue comunicar sus sentimientos a través de sus gestos, balbuceos, llantos y sonrisas.
- Desde los primeros días del niño este experimenta y explora lo que existe a su alrededor (el medio ambiente) a través de sus reflejos innatos, observando y escuchando todo lo que acontece a su alrededor.
- Las personas con quien el bebé interactúa de manera constante son sus padres (estos juegan un papel importantísimo), ellos deben estimularlo con afecto, observando a su hijo con atención para atender su llanto hablándole con cariño, haciéndole gestos y otorgándole momentos de silencio para que su hijo balbucee y sonría.
- También es recomendable recitar y cantar al niño, pues, ellos graban en su mente las diferentes palabras que escuchan, los padres deben aprovechar los momentos de intimidad con su hijo para conversar con ellos, por ejemplo, el baño, el cambio de pañales, cuando comen, etc.
- *“El bebé convierte su llanto, fuerte y vigoroso, en un medio de expresión y comunicación.”⁵*

⁵ Lamas Basurto P. (2006): Diploma de segunda especialidad en Atención integral al niño menor de tres años. Pontificia Universidad Católica del Perú: Lima

- Los primeros meses de vida, el bebé habla su propio lenguaje, pronunciando algunas vocales y sílabas, en estos meses es fundamental que el pequeño se familiarice con el lenguaje humano.
- A los pocos meses el bebé comienza a jugar su lengua, cuerdas vocales, labios, hace pompas con la saliva, etc.
- A partir del sexto mes, el bebé pasa del llanto al chillido, aplicando diferentes variaciones a sus balbuceos o a las sílabas que pronuncia, como variaciones en el tono, volumen y secuencia del sonido, es a partir de este mes que debe estimularse el incremento de vocabulario.
- Dentro del séptimo al noveno mes, podemos apreciar como el bebé se introduce en el lenguaje, repitiendo sonidos que ya conocía, comienza a utilizar las consonantes b y d. Su vocabulario no es extenso, pero se hace más frecuente la repetición de sílabas, y el énfasis que utiliza en ellas expresan sus emociones.
- En los siguientes meses, comprendidos entre el décimo y el doceavo, el bebé comienza a articular palabras por imitación, posteriormente aumentan sus habilidades verbales pareciendo las consonantes, el bebé se empieza a fijar más en el lenguaje que expresan los adultos a los que escucha. Ya cerca del año, el bebé consigue comprender el lenguaje con el que se le ha estado hablando y puede expresar sus deseos con palabras sueltas acompañadas de gestos o señales con las manos.
- Cuando el pequeño ya ha cumplido un año, puede comprender palabras y ordenes sencillas. Su vocabulario poseerá entre 4 a 5 palabras aproximadamente.
- Al cumplir trece meses podemos apreciar que en el lenguaje del niño comienza a solicitar algunas cosas por su nombre, estas suelen representar alguna necesidad, es aquí donde aparecen también ciertas expresiones que solicitan algo como por ejemplo “upa”, “pau”, “más”, “dame”, etc. En esta etapa el niño está apto para que se le estimule la modulación y vocalización.
- A partir del decimocuarto mes el niño comienza a tener un vocabulario mucho más amplio, que comprende palabras simples y acciones.
- Al pasar los meses el niño se encuentra cada vez más inmerso en el lenguaje, es en el decimoquinto mes que *“se hace evidente su necesidad*

de expresarse verbalmente, ya que en el transcurso de los meses anteriores y en este mes, ha venido acumulando una cantidad de experiencia que necesita transmitir” (Atención integral al niño menor de tres años)

- Dentro del decimosexto mes la decimoctavo, podemos observar como el niño va aumentando su vocabulario hasta obtener 17 palabras aproximadamente dentro del propio, expresa verbalmente sentimiento en palabras concretas, poco a poco comienza la utilización de oraciones compuestas por dos palabras, y sus consonantes y vocales se integran gradualmente.
- En los meses posteriores, el niño comienza a incorporar fácilmente nuevas palabras a su vocabulario, intenta decir su nombre. *“Con el transcurso de los meses, en este segundo año de vida el niño se ha ido inventando y perfeccionando diferentes formas para organizar y transmitir sus pensamientos, necesidades y afectos.”*⁶
- En el vigésimo primer mes ya nos encontramos con un niño que puede expresar entre unas 20 a 25 palabras aproximadamente y que consigue formar algunas frases con palabras que anteriormente no utilizó por sí solas, en esta fase del niño es importante estimular el uso de frases,
- Entre el vigésimo segundo mes y el vigésimo tercer mes el niño ya es capaz de nombrar diferentes objetos de una misma categoría, construir frases espontáneamente con más de dos o tres palabras y utiliza plurales, posteriormente la utilización de frases seguidas le facilita la interacción con el adulto.
- Cuando el niño ya cumple dos años de vida, podemos observar que *“la estructuración y complejidad del lenguaje le permiten comunicarse con una adecuada perfección, se llama a sí mismo correctamente por su nombre, designa a las personas y llama a los animales por su nombre.”*

7

⁶ Lamas Basurto P. (2006): Diploma de segunda especialidad en Atención integral al niño menor de tres años. Pontificia Universidad Católica del Perú: Lima (Pág. 222)

⁷ Lamas Basurto P. (2006): Diploma de segunda especialidad en Atención integral al niño menor de tres años. Pontificia Universidad Católica del Perú: Lima (Pág. 252)

En toda esta evolución del lenguaje en los dos primeros años de vida hemos observado que poco a poco mientras el bebé va creciendo y madurando, va expresando las palabras que ha aprendido escuchándolas constantemente, las primeras palabras que normalmente pronuncian los niños son papá y/o mamá, gracias al vínculo que ha creado con sus padres. Posteriormente nombrará o designará sonidos u onomatopeyas a objetos o personas próximas a él. Pero, todo esto lo logrará en un determinado nivel, dependiendo de la exposición a la que se haya encontrado con el lenguaje, y haya sido estimulado. Siempre debemos recordar que el desarrollo del lenguaje es paulatino, ya que este evoluciona de acuerdo a los estímulos que haya en el ambiente.

2.2.2 FACTORES QUE INFLUYEN EN LA EXPRESIÓN VERBAL DEL VOCABULARIO

Mientras a más palabras sea expuesto el niño desde los primeros meses de vida, le será más fácil memorizarlas y conocerlas, así posteriormente con una experiencia propia podrá utilizarlas en diferentes contextos y aprenderá a relacionarlas con otras palabras y/o situaciones de la vida cotidiana.

Al pasar los años se ha demostrado que la estimulación temprana al niño, lo ayuda tremendamente en diferentes aspectos ya sea cognitivo, motriz, afectivo, de lenguaje, etc.

Es decir se podrá observar una diferencia entre un niño estimulado y un niño que ha crecido normalmente.

En cuanto al lenguaje nos referimos, podemos considerar factores estimulantes a:

- El medio (el hogar y quienes lo componen): Son en realidad un factor determinante, ya que el medio donde más se desenvuelva el niño y las personas que lo compongan será de donde más adquiera sus comportamientos y costumbres, esto de la mano de la manera de expresarse y emplear las palabras.
- Experiencias: Son las vivencias por las cuales el niño ha pasado y ha adquirido alguna clase de aprendizaje. Estas pueden ser:

- Cotidianas: Experiencias que suceden por casualidad, o por costumbre.
- Estimuladas: Experiencias provocadas por alguien con un determinado fin.
- Déficit (Genes): Se refiere a enfermedades o incapacidades que poseen algunos seres humanos.

A. Incapacidades en la expresión de vocabulario

Cabe resaltar que algunas de las incapacidades que podemos observar pueden ser permanentes como pueden existir otras que con estimulación y terapias puedan ser corregidas en su totalidad o parcialidad, dependiendo del grado que afecte al niño.

Los trastornos que incapacitan al niño a expresarse verbalmente son:

- Autismo: retraso o falta total del desarrollo del lenguaje hablado, uso estereotipado y receptivo del lenguaje.
- Dislalia: Alteración en la construcción de praxias articulatorias.
- Apraxia verbal severa: Dificultad en toda la expresión oral. (repertorio reducido de palabras y fonemas)
- Déficit fonológicos: Se da cuando se altera la construcción de la palabra.
- Alteraciones de la Prosodia: Entonación, acentuación, ritmo y fluidez alterados.
- Desfluencia: Tartamudez.
 - Tartamudez Tónica: Bloqueo acentuado al inicio de frases o palabras.
 - Tartamudez Clónica: Repetición de un fonema o sílaba
- Dispraxia verbal: Afecta a la expresión del lenguaje más no a la comprensión. EL niño no habla o usa pocas palabras.
- Trastorno de la programación fonológica: Los fonemas no están totalmente integrados, y dificulta la emisión de frases y palabras.
- Trastorno fonológico- sintáctico: afecta a la comprensión y expresión del lenguaje.
- Déficit léxico – sintáctico: dificultad para armar frases complejas o bloqueos al hablar fluidamente.

B. Intervención para déficits praxicos: Ejercicios de Praxias Bucofonatorias

Las praxias son movimientos organizados en diferente dificultad de la lengua y labios, con el correcto control de estos movimientos podemos lograr una correcta pronunciación de los fonemas.

Se debe practicar diferentes movimientos y así, ejercitar los músculos que intervienen en la reproducción de los fonemas, para una correcta expresión de las palabras.

“Valiosas para estimular al niño en los movimientos coordinados y estimulación de los músculos y el tono muscular de aquellos órganos relacionados con la emisión y articulación correcta de determinados sonidos. La mejor forma de ayudarles es a través de juegos que les motiven a realizar las praxias, ya sea mediante tarjetas, canciones, trabalenguas, etc.”⁸

Las praxias deben hacerse bajo supervisión para corregir cualquier error, y así trabajar correctamente la pronunciación de estos.

Existen innumerables ejercicios de praxias Bucofonatorias que comprenden:

- Respiración
- Movimientos de la lengua
- Movimientos de labios
- Movimientos faciales (Gestos)
- Ejercicios de trituración de alimentos duros

Deben ser seleccionados lo que son de mayor utilidad para el niño y atienden a sus necesidades del momento, estos ejercicios varían con el tiempo, puesto que el lenguaje va desarrollándose y el niño debe abarcar ejercicios que comprendan más dificultad.

⁸ Centro de Psicología Zaragoza. El Logopeda. Ejercicios y praxias bucofonatorias. De Psico vida. Sitio web: <http://www.psico-vida.com/2014/11/logopeda-ejercicios-y-praxias-bucofonatorias/>

a) *Objetivo de los Ejercicios de Praxias Bucofonatorias:*

Trabajar la correcta pronunciación de fonemas, en edades tempranas inculcar una buena base fonológica, previniendo futuros problemas de habla.

2.3 LA COMPRENSIÓN VERBAL

La comprensión, se relaciona con el verbo comprender, que abarca la captación de algo donde existe el entendimiento, y la justificación de ese algo, es decir no podemos decir que hemos comprendido determinada acción, palabra o hecho que no hayamos entendido ni podamos justificar. También podemos decir que la comprensión es la capacidad de ser pacientes o tolerantes ante algún hecho.

La comprensión oral o verbal es la habilidad de comprender e interpretar algún alcance que se nos hizo llegar de manera oral, en el caso de los niños que están iniciándose en el habla, estamos hablando de la comprensión de palabras. Cuando nos referimos a la comprensión de alguna palabra, esta implica el entendimiento del significado de esta, para ello debemos tener en cuenta que es lo que “Significado” comprende en una palabra.

La comprensión como conocimiento del significado es también conocida como la recepción lingüística, el medio para este proceso se denomina “Sistema Simbólico del Lenguaje” en su representación fonética y también gráfica.

“La comprensión es así, una forma de encodificación, y significa insertar unidades y estructuras de sentido en el contexto de la propia experiencia (metafóricamente: en el almacén de la memoria).”⁹

Para que el cerebro pueda comprender una palabra se necesitan múltiples mecanismos del cuerpo humano para lograr esta función, además de presupuestos adquiridos por el aprendizaje social, los principales trastornos

⁹ Dorsch F. (1992). Diccionario de la psicología. Barcelona: Editorial Herder

que afectan la comprensión verbal es la falta de la audición o de la visión, que ocasionan principalmente que la adquisición aprendizajes o experiencias sea más complicada.

El ser humano necesita comunicarse por naturaleza, y para poder sobrevivir a una interacción comunicativa, tiene una gran necesidad de comprensión, cuando un niño posee una buena competencia comprensiva, esta le permite formar parte activa de una buena interacción lingüística con su entorno.

Entonces, el proceso que sigue la comunicación efectiva del ser humano es la siguiente, primero al escuchar y observar alguna palabra podremos comprenderla, posteriormente la reproduciremos logrando comunicarla, aquí también juega un papel importante la memoria, que logrará que esta información quede reservada en el cerebro.

Resumiendo, la comprensión en el aprendizaje es un factor muy importante, puesto que con esta habilidad se logrará una mayor asimilación de contenidos, y le será mucho más fácil acceder a nuevos conocimientos, ya que la comprensión juega un papel importantísimo en nuestra inteligencia, entonces para las docentes es fundamental que sus alumnos posean una óptima capacidad de comprensión verbal, así lograrán que sus alumnos aprendan de manera más rápida y efectiva consiguiendo así cumplir con las metas trazadas para su desarrollo verbal además de otras áreas y capacidades también.

2.3.1 EL SIGNIFICADO DE LAS PALABRAS EN LA COMPRENSIÓN VERBAL

Si no se conoce el significado de una palabra, esta simplemente no tiene ningún valor, es decir, existe pero no tiene ninguna utilidad para la persona que la conoce vagamente. Diariamente utilizamos palabras ya que las necesitamos para comunicarnos, pues al utilizarlas sabemos que queremos un fin de ellas, por ejemplo, un niño pequeño conoce que es “comida”, entonces utiliza la palabra comida para referirse a que tiene hambre, pero un niño pequeño no sabrá el nombre en específico del platillo que su madre va a servirle, sin embargo sabe que es comida y que va a saciar su hambre,

entonces podemos concluir que un niño pequeño conoce que el significado de comida es algún platillo que le servirá para alimentarse y ya no sentir hambre.

En cambio, que sucede cuando un niño pequeño no conoce una palabra en este caso “tornillo” y su padre le pide por ejemplo que le pase un “tornillo” del su caja de herramientas, el niño verá tantos objeto de los cuales no conoce su nombre, ni utilidad, que no podrá cumplir con el pedido de su padre.

Como sabemos el lenguaje se adquiere en los primeros años de vida, y este será el elemento fundamental para que el ser humano, interactúe con su entorno y establezca relaciones.

Cuando existe una conversación de adultos y un niño escucha, existirán muchas palabras desconocidas para él, sin embargo, al escuchar las pocas palabras de las cuales tiene conocimiento de su significado, el niño va a adquirir una facilidad para el lenguaje, no necesaria mente va a entender todo, pero podrá entender en cierto grado.

No todo es inmediato, para un niño, la comprensión total de una palabra, es progresivo y se basa en las experiencias que viva, y la continua presencia de una palabra en su vida.

“El significado se aprende relacionando con la variedad de situaciones en que se usa la lengua y según el niño va creciendo, lo que aprendió a repetir como un loro, va adquiriendo su significado”¹⁰

2.3.2 LA SEMÁNTICA DE LAS PALABRAS

Ya claros los conceptos anteriores, podemos entender que la comprensión de vocabulario es:

Conocer el significado de las palabras de nuestro vocabulario que utilizamos para comunicarnos, y dar a conocer nuestras ideas correctamente.

¹⁰ Chao Y. (1975). *Introducción a la Lingüística*. Madrid: Cátedra

Esto quiere decir que al entender el significado de una determinada palabra también entendemos la correcta utilización de esta. Esto se llama semántica.

A) Organización Semántica

Corresponde a la evolución del significado de palabras. Este es un proceso que se da naturalmente desde que el niño nace y oye la voz humana, en primer lugar distinguirá diferentes rasgos de la voz, como la entonación en la que se le habla o se les habla a los otros.

Aproximadamente a los 9 meses el bebé ya es capaz de comprender el lenguaje y distinguir su nombre, como la afirmación y negación (sí y no).

Como la adquisición del lenguaje es un proceso natural, las primeras palabras que el niño comprenda serán las que hayan vivido en sus experiencias cotidianas, y posteriormente las palabras sueltas que pronuncie, expresaran deseos y necesidades. Lo siguiente en este proceso evolutivo del lenguaje es que el niño expresará palabras que designen, por ejemplo, observa una vaca y dice mu, esto quiere decir que reconoce a la vaca más no puede expresar correctamente la palabra, sin embargo tiene un conocimiento de este animal y puede distinguirlo de otros.

a) *Etapas por las que atraviesan los “Primeros Significados”*

- Etapa Pre léxica: Comienza aproximadamente a los 10 meses y continúa utilizándolo hasta los 20 meses, consiste en utilizar las palabras como etiquetas, acompañando de con señas y gestos, por ejemplo, utiliza sílabas como “MA” para cualquier objeto, que quiere señalar o quiere que se le aproxime.
- Etapa de símbolos léxicos: Esta etapa se da aproximadamente desde los 16 meses hasta los 2 años, en la cual el niño ya conceptualiza palabras u onomatopeyas.
- Etapa de frase semántica: Se inicia aproximadamente desde los 19 meses y el niño ya utiliza frases de dos palabras. Comienza a agrupar palabras por categorías y así su vocabulario incrementa poco a poco.

b) *Errores frecuentes en el desarrollo semántico*

Como la adquisición de lenguaje es un proceso paulatino, que se alimenta de las experiencias que el niño vive, es normal que en el proceso, existan errores que el niño no perciba o que respondan a su necesidad de comunicarse de alguna u otra manera.

Podemos encontrar:

- La sobre extensión: Se produce cuando el niño utiliza una misma palabra para designar muchos objetos similares.
- Sobre restricción: Se suscita cuando el niño utiliza una palabra para un determinado objeto, sin percibir que otros objetos similares en diferente contexto pueden recibir la misma denominación.
- Ausencia de Correspondencia: Consiste en utilizar un significado diferente al que realmente se utiliza.
- Invención de una palabra: Inventa una palabra para un objeto.
- Disnomias: El niño conoce alguna palabra y no es capaz de emitirla, entonces la evita y usa sinónimos.
- Jerga: Es la dificultad de pronunciar alguna palabra y esto lo hace inentendible para el adulto.
- Escolalias: Consiste en repetir la última palabra del interlocutor, es muy común cuando se le hace una palabra al niño donde tiene dos opciones o más, él repetirá la última palabra que escuchó.

Para ayudar al niño en este proceso, debemos apoyarlo con diferentes actividades que ayuden a su estimulación para el desarrollo de su vocabulario, para ellos, debemos tener en cuenta el nivel, intereses y necesidades de cada niño.

Los padres serán un apoyo fundamental desde casa, mostrándole por ejemplo objetos reales y explicando su utilidad, en la escuela como en casa pueden utilizarse estrategias didácticas, como figuras en cartillas, juegos lúdicos, láminas, etc.

2.4 EL VOCABULARIO

“El límite de nuestro lenguaje es el límite de nuestro mundo.”¹¹

El vocabulario está compuesto por palabras, posteriormente, el significado de estas, su relacionamiento y su uso, forman parte del ya mencionado desarrollo semántico.

Desde hace muchos años, el estudio de la adquisición del lenguaje es el análisis del vocabulario de los niños, y como este a lo largo de los años va incrementándose y con ello la capacidad del uso de estas palabras desde la infancia hasta la adultez.

2.4.1 EL VOCABULARIO EN LA PRIMERA INFANCIA

“Incluso antes de que los niños empiecen a utilizar por sí mismos las palabras, las conductas del nombramiento y las miradas de los adultos sirven para centrar la atención de los niños en los objetos”¹²

Después del balbuceo, a partir de los dos años de edad la mayoría de niños ya han comenzado a producir algunas palabras en diferentes cantidades, principalmente palabras de su entorno, ya sean nombres u objetos cotidianos que tengan especial valor para ellos. Un factor de influencia en la adquisición de vocabulario es el habla de los adultos hacia los niños.

Mientras más sea expuesto un niño a oír palabras, es que por consecuencia este va a adquirirlas y va a adoptarlas.

En el vocabulario de un niño, principalmente del que está comenzando a formar uno, van a comenzar a existir la producción de palabras inventadas, estas pueden ser palabras derivadas o palabras compuestas de palabras existentes, Clark en 1982, llegó a la conclusión de que los niños inventan palabras para llenar los vacíos que tiene en sus vocabularios, esto se debe a que el niño puede haber olvidado la palabra que debería usarse o simplemente no la conoce.

¹¹ Fernández A. (1997). Introducción a la Semántica. Madrid: Cátedra

¹² Pan B. & Uccelli P. (2010). Desarrollo del lenguaje. Madrid: Pearson educación, S.A.

Las primeras palabras en el vocabulario de un niño se dan por causa de las vinculaciones que tienen con situaciones, personas u objetos en sus rutinas, y están influidas por muchos factores.

“Cuando los niños han empezado a adquirir un vocabulario, ya han estado expuestos a una gran cantidad de lenguaje y han tenido una amplia variedad de experiencias.”¹³

Muchos investigadores han coincidido que después de los dos años de vida es que el infante logra adquirir mayor número de palabras en su vocabulario.

2.4.2 EL VOCABULARIO EN LA INTERACCIÓN

Si bien es cierto que un niño desde su nacimiento esta relacionándose con su medio más próximo, el lenguaje va a ayudarlo a mejorar su interacción con las personas.

Un niño puede comunicarse de dos maneras, con la comunicación verbal y la comunicación no verbal.

La interacción en la comunicación no verbal el niño sólo se basara de gestos y señas, mientras en el la comunicación verbal la interacción será mucho más eficaz, tanto para el emisor como para el receptor, ya que un mejor vocabulario por consecuencia hace mucho más rico y claro el mensaje.

La interacción que el niño tiene desde pequeño con el medio que lo rodea, lo va a llenar de experiencias, y estas lo van a llevar a adquirir nuevos conocimientos.

Un vocabulario amplio le va a permitir a niño no sólo la comunicación de sus ideas, necesidades, sentimientos, etc., sino que va a otorgarle una ventaja en cuanto su aprendizaje, porque va a poder comunicar sus inquietudes y descubrir nuevas cosas de una manera más rápida, además que le ayudará a perder el miedo a expresarse en público, convirtiéndolo en un niño más espontáneo que demuestra sus gustos y disgustos, dando a conocer sus intereses.

¹³ Pan B. & Uccelli P. (2010). Desarrollo del lenguaje. Madrid: Pearson educación, S.A.

2.4.3 INCAPACIDADES EN LA COMPRESIÓN DE VOCABULARIO

Existen diferentes déficits de lenguaje y su comprensión que pueden ser detectados a tiempo para una pronta intervención, entre ellos podemos encontrar los siguientes déficits sensoriales:

- Déficit auditivo: los factores fundamentales para reconocer a un niño con este déficit son, la falta de respuesta ante sonidos fuertes, y el retraso en la aparición del lenguaje.
- Déficit visual: Un niño ciego tendrá un trastorno en su comunicación, al no poder percibir los objetos y así denominarlos, la observación juega un papel importante en la función semántica.
- Déficit motor: esta es una disfunción del sistema motor que conlleva otros déficits como deficiencia mental, alteraciones del habla y lenguaje, déficits sensoriales, o atencionales.
- Deficiencia mental: conocida también como retraso mental, que limita al niño en su desenvolvimiento intelectual.
- Autismo: retraso o falta total del desarrollo del lenguaje hablado, uso estereotipado y receptivo del lenguaje.

2.5 ESTRATEGIAS PARA DESARROLLAR LA COMPRESIÓN Y EXPRESIÓN DEL LENGUAJE DE LOS NIÑOS

“Se denomina metodología al estudio de los métodos de investigación que luego se aplican en el marco de una ciencia.”¹⁴

Además cuando hablamos de Metodología hablamos de la técnica, para lograr un fin.

Estudios han confirmado que en los primeros años de vida del ser humano se da el mayor porcentaje de desarrollo del cerebro, es por este motivo, que la educación infantil es susceptible a recibir diferentes estímulos,

¹⁴ Definición de metodología. Sitio web: <http://definicion.de/>

nuevas técnicas que buscan despertar y desarrollar las capacidades de los infantes.

En sí, la educación infantil, es fundamental para el resto de desarrollo del alumno.

Los educadores bajo la necesidad de encontrar una metodología apta a las necesidades de sus educandos adoptan diferentes recursos didácticos que estratégicamente van a lograr el desarrollo de las diferentes capacidades de sus alumnos, es decir para lograr el desarrollo del lenguaje hablado y comprendido también aplican diferentes estrategias que generen un aprendizaje significativo en sus alumnos.

La utilización de una metodología tendrá como función el fin que se quiera lograr en ese determinado momento en los niños, en este caso ampliar el vocabulario.

Son las actividades que como docentes podemos plantear a los alumnos y estas están diseñadas para encaminarse a asegurar su correcta aplicación, por ende a obtener los resultados esperados.

El alumno podrá lograr los objetivos de su aprendizaje de la mano de las herramientas, instrucciones y el seguimiento que se le preste. Y en sí esta es la función principal del docente, ayudar al alumno a aprender a aprender, haciéndolo una persona más autónoma y capaz. Es importantísimo que las docentes encuentren los medios adecuados para que sus alumnos adquieran de manera satisfactoria los aprendizajes esperados.

“El factor que distingue un buen aprendizaje de otro malo o inadecuado es la capacidad de examinar las situaciones, las tareas y los problemas, y responder en consecuencia, y esta capacidad raras veces es enseñada o alentada en la escuela”. (Nisbet y Shucksmith, 1986)

Con una buena estrategia metodológica se va a comprobar en el logro o no de un aprendizaje, una buena estrategia metodológica en el proceso enseñanza-aprendizaje tiende a conseguir los objetivos planteados, combinado medios, recursos, tiempos, ambientes, etc.

2.5.1 ESTRATEGIAS PARA DESARROLLAR EL LENGUAJE EN LOS NIÑOS

A. Música – Canciones

La música siempre está presente en la vida diaria, y el ser humano la ha utilizado como manifestación desde los orígenes del hombre buscando expresar sus sentimientos y emociones. La música está compuesta por tres elementos: ritmo, melodía y armonía.

Estos tres elementos, hacen que la música cobre su cuerpo y su esencia.

Las canciones por su parte que son letras musicalizadas, nos permiten imaginar situaciones, entender e interpretar mensajes, es por ello que a través de las canciones se ha encontrado un método de aprendizaje y estimulación en el lenguaje principalmente en la primera infancia, ya que llevan mensajes importantes, con palabras y onomatopeyas que ayudan a los niños a iniciarse en el lenguaje a través de la repetición.

No es raro ver que todas las profesoras de Educación Inicial apoyan sus clases con canciones cantadas de diferentes temáticas, en la primera infancia, estas sirven de motivación al niño y lo ayudan en la etapa a la que Piaget define como “Lenguaje Egocéntrico”, en al cual al niño no le interesa el interlocutor o el mensaje que este enviado, el niño repite las letras de las canciones porque le gusta, le encuentra atractivo y quiere hacerlo, en esta etapa, el niño canta para él mismo, esto debe ser aprovechado por las docentes, ya que de esta manera el niño está interiorizando los mensajes de las letras de las canciones que le presentemos.

a) Objetivo de la estimulación con canciones en el desarrollo del lenguaje:

El objetivo parte principalmente es incrementar el vocabulario y posteriormente de interiorizar o relacionar las nuevas palabras, a través de la repetición. Así, los niños están desarrollando las capacidades ya mencionadas sin ellos saberlo ni siendo obligados, lo hacen por imitación y a la vez disfrutan del proceso. Recordemos que un niño asimila mejor los conocimientos de las experiencias que le agradan, y le causan placer, por este mismo hecho las realiza de manera más constante, lo cual es muy

provechoso, ya que mientras una actividad sea realizada con más constancia será mucho más reforzada.

b) Importancia de la estimulación con canciones en el desarrollo del lenguaje:

La importancia radica en que ya sean canciones típicas de infancia, o nuevas melodías, todas van a lograr en el infante soltarlo y poco a poco comenzar a hablar palabras que van ayudarlo a desarrollar su lenguaje, además de aportar en el proceso de aprendizaje de diferentes temas.

c) Factores que propician el desarrollo del lenguaje a través de la música:

- Uno de los factores principales no sólo es la repetición de palabras, sino realizar movimientos y gestos de acuerdo al verso que vamos cantando.
- La repetición de canciones donde los fonemas que se trabajan aparezcan por separado y luego juntos haciendo combinaciones.
- Utilización de palabras que enriquezcan el vocabulario según las necesidades y capacidades de los infantes.
- Canciones con onomatopeyas que nos permitan reconocer de donde proceden estos sonidos.
- Es muy importante también que la maestra programe que canciones van a trabajarse durante la semana.
- El sentido del oído es muy importante para la recepción de los mensajes que se le quieran emitir al niño a través de la música.

B. Cartillas Léxicas (Bits de Inteligencia)

Esta es una metodología didáctica basada en integrar nuevas palabras al vocabulario del niño, trabajado su concentración, mejorando su atención, estimulando su cerebro, la memoria, la pronunciación de palabras y el aprendizaje.

Estas cartillas, contienen diferentes imágenes grandes y bien definidas de diferentes temas (Estímulos visuales) que van acompañados de sus respectivas definiciones (Estímulos auditivos).

Se trabaja agrupando las imágenes por categorías, estas imágenes pertenecen al entorno que rodean al niño.

“Es más fácil enseñar a un niño de un año a tener unos conocimientos enciclopédicos que enseñárselos a un niño de siete años”- Glenn Doman, creador de este método didáctico.

a) Objetivo de la estimulación con cartillas léxicas en el desarrollo del lenguaje:

Su objetivo es de estimulación, despertar el niño de explorar, además de ello pretende reforzar la estimulación visual y la ampliación de los conocimientos del mundo que le rodea, desarrolla en el niño la memoria, además de trabajar la capacidad de atención y concentración.

Al estimular el oído por consecuencia amplía el vocabulario de los niños.

Al combinar la estimulación auditiva con visual aporta al desarrollo del significado de la palabra (Semántica).

b) Importancia de la estimulación con cartillas léxicas en el desarrollo del lenguaje:

Al estimular el cerebro en edades tempranas, se pueden lograr mejores resultados en futuros años, ya que con este método hemos logrado formar niños más atentos, con una mejor memoria y con un vocabulario más amplio, que en el futuro desarrollaran con mayor facilidad la habilidad de lectoescritura.

c) Factores que propician el desarrollo del lenguaje a través de la estimulación con cartillas léxicas:

- La dimisión de las cartillas es muy importante, las cartillas léxicas deben poseer imágenes grandes, claras y precisas
- La tonalidad de voz de la maestra también denota importancia al momento de aplicar este método. Cada vez que se le muestre una imagen a un niño, la profesora debe indicar cuál es el nombre de esta y fomentar a los niños a que repitan la palabra, esto debe realizarse de izquierda a derecha, también para estimular la lecto-escritura.
- Debe existir constancia, una categoría de imágenes debe ser trabajada por lo menos durante una semana consecutiva, para esto es también muy importante la programación que la maestra planifique, para que los temas que se trabajan en clase se refuercen con los bits, o en todo eso para lograr objetivos que la docente se plantee en diferentes temas que ella vea por conveniente según las necesidades para sus alumnos.

C. Libros de Vocabulario

Este método didáctico, busca involucrar a los padres con el aprendizaje de los niños, consiste en el repaso en casa tanto como en el aula.

Los libros de vocabulario van a funcionar como un diccionario ilustrado, de los temas más importantes trabajados en el aula, al hablar de temas importantes no referimos a los objetos y personas cotidianas del medio en el que se desenvuelve el niño.

En casa los padres y el niño buscan imágenes de las palabras que ha señalado la profesora, y devuelven el libro a la escuela.

En clase la profesora, repasará, las palabras, con las imágenes ilustradas, y los niños identificarán y señalarán los objetos que la profesora les indique. Si la profesora pregunta “¿Cuál es la escoba?”, el niño debe señalar el objeto correcto.

Trabaja estimulación auditiva y visual, lo que fomenta el desarrollo de la comprensión de la palabra (Semántica).

a) Objetivo de la estimulación con libros de vocabulario en el desarrollo del lenguaje:

- Como en las anteriores estrategias, el objetivo principal es incrementar el vocabulario, de manera en que los niños puedan reconocer y nombrar diferentes objetos.
- Reconocer imágenes y el contexto en el que existen, en el caso de personas, observar sus fotografías y reconocerlas por sus nombres y la familiaridad que tienen.
- Además de ello, ayuda a la memoria y al incremento de vocabulario.
- También busca involucrar a los padres de familia creando un vínculo durante todo el proceso de adquisición del vocabulario.

b) Importancia de la estimulación con libros de vocabulario en el desarrollo del lenguaje:

Aporte de los padres de familia al aprendizaje de sus niños, sabiendo así, que palabras reforzar en casa, y ayudándolos a comenzar a pronunciar nuevas palabras, que los van a ayudar en sus experiencias diarias. A la vez refuerza el lazo familiar, al realizar la búsqueda de imágenes y la repetición de las palabras juntos.

c) Factores que propician el desarrollo del lenguaje a través de la estimulación con libros de vocabulario:

- Las imágenes deben ser lo más reales posibles y deben ir acompañada del nombre del objeto.
- El padre de familia debe realizar el trabajo de búsqueda y pegado de las imágenes con el niño repasando el nombre de las palabras.
- La profesora, debe enseñar en clase, los libros de vocabulario, haciendo énfasis en las nuevas palabras.
- La profesora debe incentivar a los niños a identificar por ellos solos los objetos.

- Es muy importante que para esta actividad la docente tenga un cronograma que coincida con la programación anual de temas a trabajar en el aula, así refuerza los temas trabajados en clase.
- A su vez es de vital importancia no atrasarse en los temas, así no generará acumulación de palabras y el repaso será mucho más manejable, para poder inducir el nuevo vocabulario por partes.

3. ANTECEDENTES INVESTIGATIVOS

Al revisar en la biblioteca de la Universidad Católica de Santa María los catálogos de Tesis, no se encontró tesis que guarde relación directa con el tema de investigación que se presenta o la aplicación del Test Figura/Palabra Expresivo y Receptivo de Gardner.

Sin embargo se encontró la siguiente Tesis que guarda relación indirecta con la investigación en cuanto a la expresión vocabulario en el Nivel Inicial:

“Características del verbo en la expresión vocabulario en los niños de 5 años el colegio Nacional Mariscal Castilla de Miraflores y del Colegio Particular la Salle del cercado Arequipa - 2000” Presentada por Dongo Fernández, Erika Samantha y Ticona Soza, Roxana Fabiola, cuyas conclusiones importantes son:

- Con respecto a la vocalización correcta, se concluye que ambos centros educativos obtienen un buen porcentaje, en general no existe una diferencia marcada en la comparación de ambos colegios.
- En relación con la riqueza léxica verbal, se concluye que los alumnos de ambos centros educativos no presentan una notable diferencia; sin embargo el C.E.P. La Salle posee un mayor porcentaje en cuanto a esa riqueza léxica verbal.

4. HIPÓTESIS Y VARIABLES

4.1 HIPÓTESIS

Dado que a la edad de dos años el lenguaje verbal se encuentra en etapa de formación inicial y es utilizado fundamentalmente para expresar gustos, necesidades y sentimientos, es probable que los niños de dos años de la Cuna Jardín Sonrisas tengan un buen desarrollo de expresión verbal y comprensión de vocabulario.

4.2 VARIABLES E INDICADORES

VARIABLES	INDICADORES
EXPRESIÓN VERBAL	<ul style="list-style-type: none"> • Pronuncia palabras • Respuesta verbal ante la presencia de una imagen
COMPRESIÓN DE VOCABULARIO	<ul style="list-style-type: none"> • Reconoce palabras • Señala la imagen que corresponde con la palabra mencionada



CAPITULO II

PLANTEAMIENTO OPERACIONAL

1. TÉCNICAS E INSTRUMENTOS DE VERIFICACIÓN

1.1 TÉCNICA

Para la realización de la presente investigación se utilizó como técnica la observación.

1.2 INSTRUMENTOS

Para la variable expresión verbal se utilizó el Test de Figura/Palabra Expresivo de Gardner.

Para la variable comprensión de vocabulario se utilizó el Test de Figura/Palabra Receptivo de Gardner.

CUADRO N° 1
CUADRO DE TÉCNICAS E INSTRUMENTOS

VARIABLES	INDICADORES	TÉCNICA	INSTRUMENTO	ÍTEMES
Expresión verbal	<ul style="list-style-type: none"> Pronuncia palabras Respuesta verbal ante la presencia de una imagen 	Observación	Test de Figura/Palabra expresivo de Gardner	Del 1 al 19
Comprensión del vocabulario	<ul style="list-style-type: none"> Reconoce palabras Señala la imagen que corresponde con la palabra mencionada 	Observación	Test de Figura/Palabra receptivo de Gardner	Del 1 al 19

CUADRO N° 2
**VALORACIÓN DE LOS PUNTAJES RESULTADOS DE LOS TESTFIGURA/
PALABRA EXPRESIVO Y RECEPTIVO DE GARDNER**

Niveles del desarrollo de Lenguaje	Puntaje Expresivo	Puntaje Receptivo
Deficiente	0 – 3	0 – 3
Bajo	4 – 7	4 – 7
Regular	8 – 11	8 – 11
Bueno	12 – 15	12 – 15
Muy Bueno	16 – 19	16 – 19

Nota: Se trabajó con el Puntaje Bruto logrado por los aciertos y desaciertos de los niños. Los instrumentos se encuentran en los anexos.

2. CAMPO DE VERIFICACIÓN

2.1 ÁMBITO GEOGRÁFICO

El presente estudio se realizó en la Cuna Jardín Sonrisas, el cual está ubicado en la Urb. Juan XXIII D-7 en el distrito de Yanahuara en la ciudad de Arequipa.

2.2 UNIDADES DE ESTUDIO

2.2.1 UNIVERSO CUALITATIVO

Conformado por todos los alumnos de 2 años de la Cuna Jardín Sonrisas.

2.2.2 UNIVERSO CUANTITATIVO

Formado por los 40 alumnos de 2 años de la cuna Jardín Sonrisas.

CUADRO N° 3
UNIDADES DE ESTUDIO

Sección	F	%
A (Happy Class)	11	27.5
B (Love Class)	14	35
C (Sweet Class)	15	37.5
TOTAL	40	100

Fuente: ECVS -2015

3. ESTRATEGIAS DE RECOLECCIÓN DE DATOS

Para la recolección de datos se siguió el siguiente procedimiento:

- Carta de presentación de la Universidad Católica de Santa María otorgada por la directora de la Escuela Profesional de Educación.
- Autorización de la Dirección de la Cuna Jardín Sonrisas para realizar el trabajo de investigación.

- Aplicación del instrumento a los alumnos; este fue impartido de manera individual, en un tiempo aproximado de 30 minutos por cada niño, con intervalo lúdico.
- Una vez obtenidos los datos se procedió a la sistematización y tabulación de los mismos, así como a la interpretación de los resultados. Los resultados son presentados en cuadros estadísticos y gráficas.
- La recolección de datos esta designada con la sigla ECVS -2015, que significa: Expresión y comprensión del vocabulario Jardín Sonrisas 2015.





CAPITULO III RESULTADOS

En el presente capítulo se presentan los resultados de investigación debidamente resumidos en cuadros estadísticos y gráficos.

1. EN CUANTO A LA VARIABLE: EXPRESIÓN VERBAL

CUADRO N° 4

PRONUNCIA PALABRAS ANTE LA PRESENCIA DE UNA IMAGEN

ÍTEM	ALTERNATIVAS	Desaciertos		Aciertos		TOTAL	
		F	%	F	%	F	%
1	Automóvil / Carro	12	30	28	70	40	100
2	Teléfono	26	65	14	35	40	100
3	Reloj	9	22	31	78	40	100
4	Avión / Aeroplano	9	22	31	78	40	100
5	Llave	15	37	25	63	40	100
6	Hamaca /Columpio	23	58	17	42	40	100
7	Libro	37	93	3	7	40	100
8	Bicicleta / Bici	18	45	22	55	40	100
9	Niño	25	63	15	37	40	100
10	Pájaro	27	68	13	32	40	100
11	Barco / Buque	19	47	21	53	40	100
12	Gato /Gatito	22	55	18	45	40	100
13	Manzana	20	50	20	50	40	100
14	Ojos	28	70	12	30	40	100
15	Ómnibus / Bus / Autobús	26	65	14	35	40	100
16	Árbol	21	53	19	47	40	100
17	Oso	24	60	16	40	40	100
18	Camión	33	83	7	17	40	100
19	Zanahoria	28	70	12	30	40	100

Fuente: ECVS -2015

GRAFICO N° 1

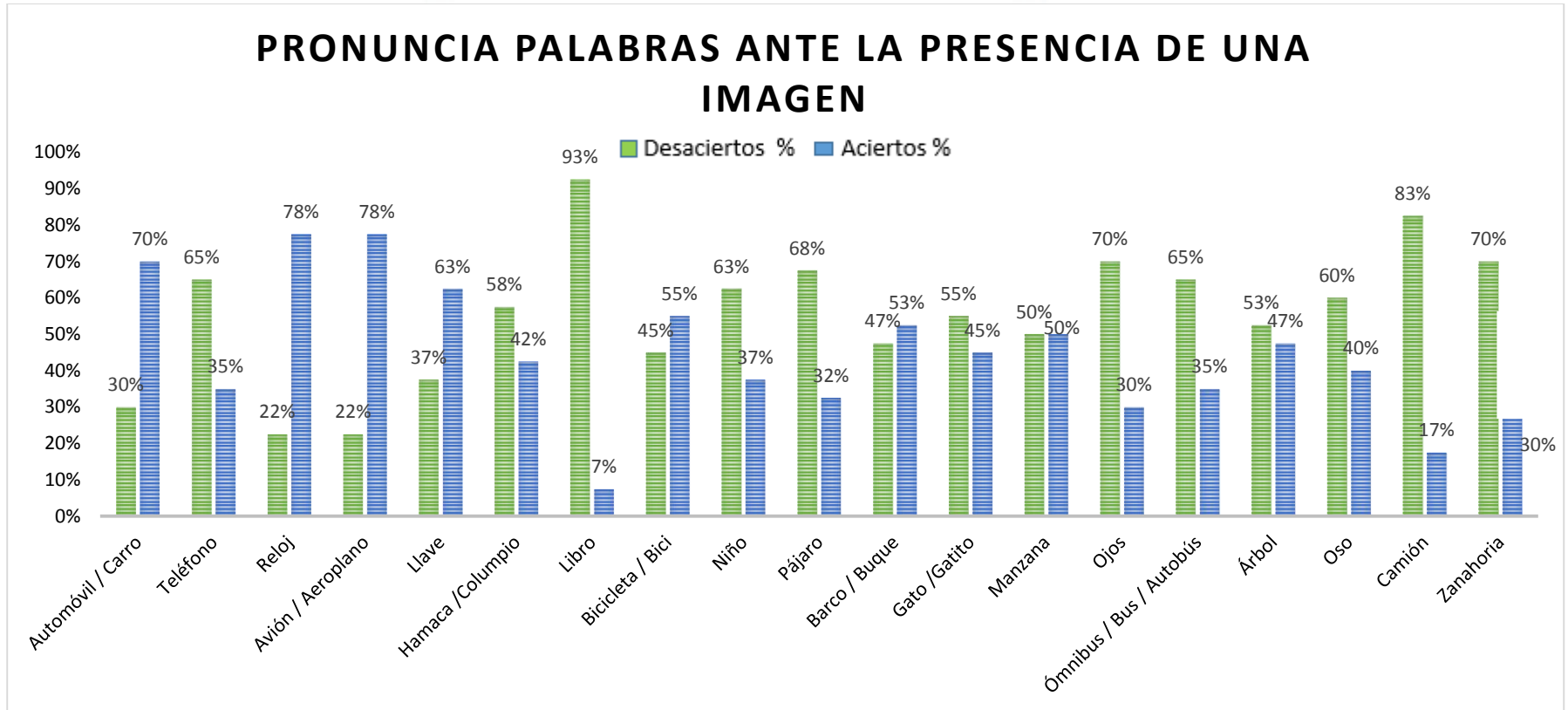

Fuente: ECVS -2015

Los ítems que recibieron los más altos porcentajes de alumnos que respondieron de manera correcta, fueron “Carro/Automóvil” con 70% de aciertos y sólo un 30% de desaciertos, “Reloj” y “Avión/Aeroplano” ambos con 78% de niños que conocían la palabra y la expresaron de manera acertada mientras que sólo un 22% se equivocó o no conocía la palabra, aquí podemos observar que las palabras que más dominan los niños y niñas de 2 años son aquellas que emplean en su vida cotidiana, para eso es necesario seguir promoviendo actividades que motiven a los niños a hablar y a comunicar sus ideas y necesidades.

Otros ítems que obtuvieron buenos porcentajes de aciertos fueron “Llave” con 63% de acierto y un 37% de error, “Bicicleta / Bici” con 55% de respuestas verbales correctas y un 45% de equivocaciones, “Barco / Buque” consiguió un 53% de logros y junto con un 47% de errores, “Manzana” con 50% de aciertos y 50% de desaciertos, aquí podemos indicar que para los niños es más fácil dar respuesta verbal de palabras que utilizan continuamente, es muy importante para el niño poder expresarse con más palabras en las actividades que realiza en su día a día.

Por otro lado las palabras con porcentajes regulares de alumnos que acertaron fueron “Árbol” con 47% de logro y 53% de error, “Gato /Gatito” con 45% de respuestas verbales correctas y 55% de incorrectas, “Hamaca /Columpio” con 42% de buenas respuestas con un porcentaje de 58% de respuestas equivocadas, “Oso” con 40% de niños que lograron pronunciar dicha palabra y un 60% que no lo lograron, “Niño” con 37% de aciertos y 63% de desaciertos, “Ómnibus / Bus / Autobús” con 35% de niños y niñas que pronunciaron la palabra mientras que el 65% no logró el objetivo, y el ítem “Pájaro” con 32% de logros y un 68 % de alumnos que lo lograron, aquí podemos observar que si se continúa reforzando la estimulación del vocabulario los niños van a continuar mejorando su expresión, puesto que es muy común observar que los niños a esta edad engloban muchas palabras a una sola, lo cual hace que su vocabulario sea más reducido, y ha ocasionado que muchos niños no respondan de manera correcta a los ítems. Los maestros y padres debemos unir fuerzas por dar a conocer nuevas palabras a los niños y sobre todo corregirlos cuando observemos que estos se equivocan.

Se puede observar que existen casos especiales, en los cuales se identificó que fue un gran número de alumnos los cuales no lograron responder correctamente, un 83% no logro pronunciar la palabra “Camión”, la asoció a otro medio de transporte o no conocía la palabra, mientras que sólo un 17% pronunció la palabra de manera correcta, “Ojos” donde el 70% de los niños y niñas no lograron responder de manera correcta, mientras que por otro lado el 30% de los alumnos si logró dar una respuesta verbal acertada, “Zanahoria” donde el 70% de los alumnos desacertaron, pero por otro lado el 30% de los alumnos si consiguió acertar, “Teléfono” donde el 65% de los alumnos se equivocaron y el 35% logró con el objetivo y el caso más notable se observa con la palabra “Libro” donde un 93% erró o desconocía la palabra y sólo un pequeño porcentaje del 7% logró pronunciar dicha palabra. Aquí podemos identificar que dichos ítemes están ubicados en el test con un grado de dificultad más alto, es por ello que no todos los niños y niñas logran responder correctamente, considerando que sólo algunos alumnos poseen un desarrollo de lenguaje expresivo superior al de 2 años, sin embargo, ítemes como “Teléfono” y “Libro” que están ubicados en un grado de mayor facilidad y que el test considera que niños y niñas de la edad de 2 años deben tener en su vocabulario, no han sido respondidos correctamente, lo que nos lleva a identificar que hay algunas palabras que los niños no conocen y debemos presentárselas.

Como podemos observar, los niños y niñas de la cuna Jardín Sonrisas han demostrado mejores resultados al inicio de la prueba, es decir lograron dar una respuesta verbal ante la presencia de una imagen, sin embargo mientras aumentaba la dificultad se pueden ver resultados más bajos, puesto que también al aumentar la dificultad del test, varios de los niños y niñas no llegaban a concluir todos los ítemes.

CUADRO N° 5

PUNTAJE ESTANDAR (COCIENTE INTELECTUAL EXPRESIVO)

Puntaje Estándar Alcanzado	F	%
0	7	17.5
55	7	17.5
56	2	5
57	2	5
65	3	7.5
68	2	5
72	1	2.5
74	1	2.5
77	3	7.5
78	1	2.5
79	2	5
81	1	2.5
82	1	2.5
83	2	5
84	1	2.5
85	3	7.5
86	1	2.5
TOTAL:	40	100

Fuente: ECVS -2015

GRAFICO N°2

PUNTAJE ESTANDAR (COCIENTE INTELECTUAL EXPRESIVO)

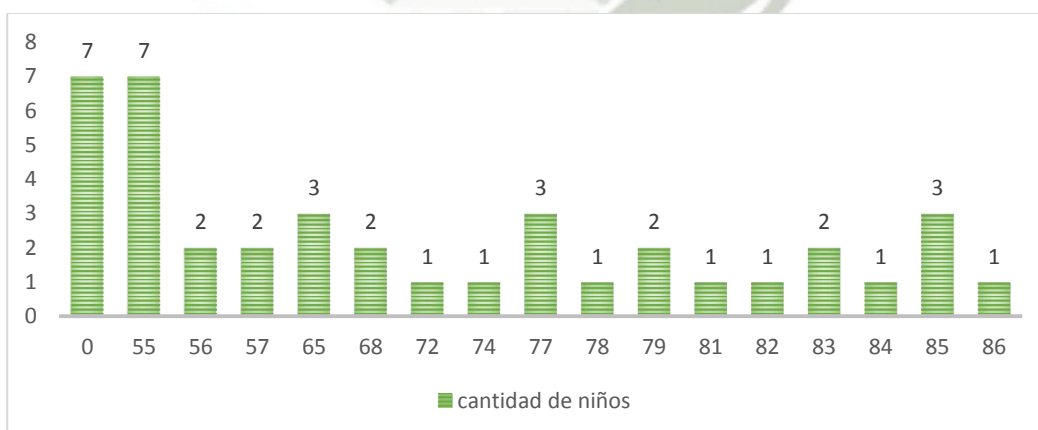

Fuente: ECVS -2015

Con el puntaje bruto del Test Figura/Palabra Expresivo de Gardner podemos obtener los resultados del cociente intelectual de los niños (El puntaje estándar del Test), este constituye un índice estándar que indica la extensión en el rendimiento de un niño en el test, se desvía del rendimiento promedio de los niños en ese nivel de edad. Siendo 55 la calificación mínima y 103 el máximo a alcanzar.

Podemos observar que existe gran variedad de resultados, un grupo de 9 niños tienen un coeficiente intelectual superior a 81, donde sólo 1 niño obtuvo el mejor resultado siendo este 86. Otro grupo de 8 niños posee un coeficiente intelectual entre 72 a 79. Por otro lado un grupo de 8 alumnos tiene un cociente el entre 56 a 68.

Los casos más notables son 2, un pequeño grupo de 7 niños que obtuvieron 55 puntos de cociente intelectual, mientras que por el contrario otro grupo de 7 niños no lograron obtener ningún resultado, ya que no respondieron a ninguna pregunta del test.



2. EN CUANTO A LA VARIABLE: COMPRENSIÓN DE VOCABULARIO

CUADRO N° 6

SEÑALA LA IMAGEN QUE CORRESPONDE CON LA PALABRA

Ítem	ALTERNATIVAS	Desaciertos		Aciertos		TOTAL	
		F	%	F	%	F	%
1	Zapato	3	7	37	93	40	100
2	Silla	3	7	37	93	40	100
3	Pez	4	10	36	90	40	100
4	Flor	5	12	35	88	40	100
5	Bebida	17	42	23	58	40	100
6	Casa	12	30	28	70	40	100
7	Circulo	9	22	31	78	40	100
8	Cortar	7	17	33	83	40	100
9	Pulgar	23	58	17	42	40	100
10	Cinturón	14	35	26	65	40	100
11	LadRAR	22	55	18	45	40	100
12	Frasco	19	47	21	53	40	100
13	Cangrejo	20	50	20	50	40	100
14	Rodillas	12	30	28	70	40	100
15	Volcar	27	68	13	32	40	100
16	Zorrillo	25	63	15	37	40	100
17	Abierto	27	68	13	32	40	100
18	Redondo	32	80	8	20	40	100
19	W	34	85	6	15	40	100

Fuente: ECVS -2015

GRAFICO N° 3

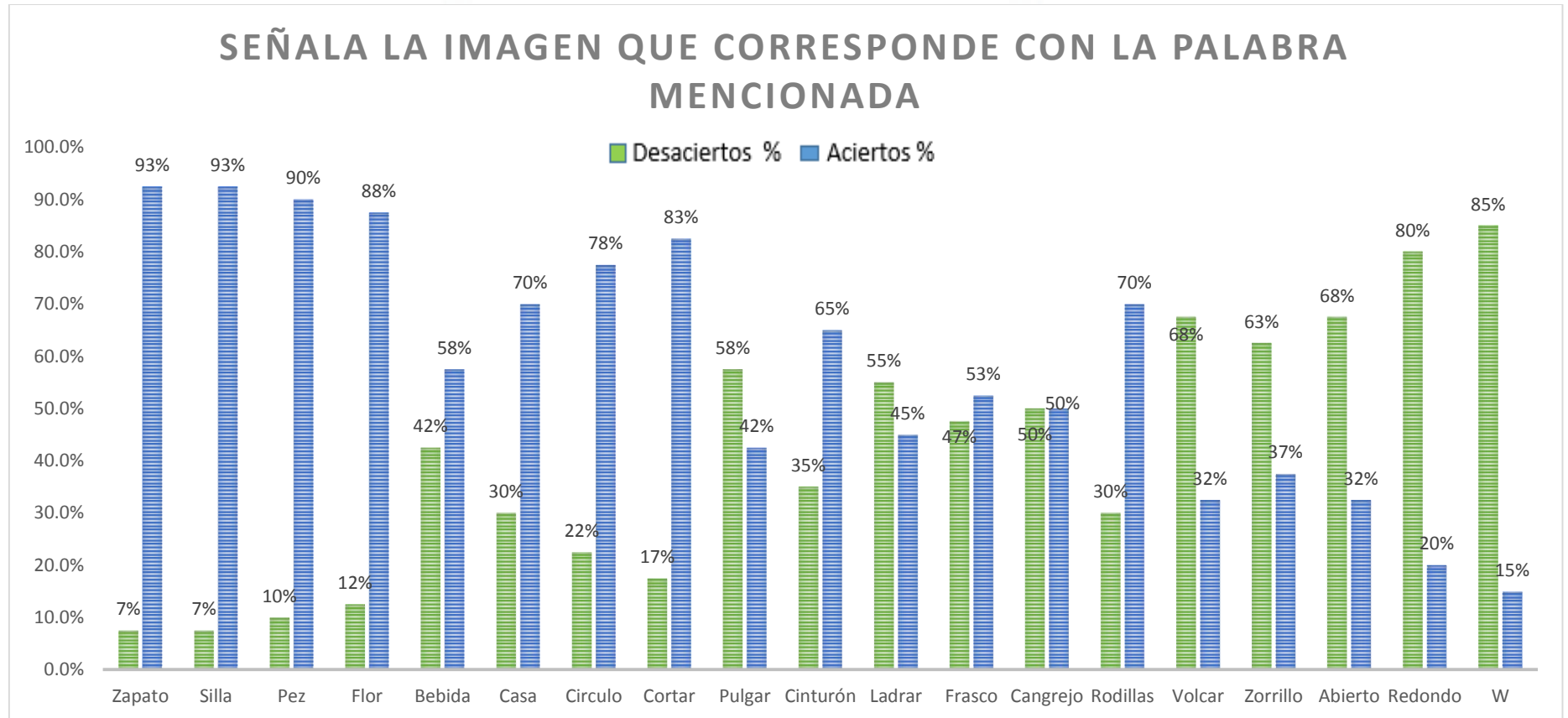

Fuente: ECVS -2015

Los ítemes que recibieron los más altos porcentajes de aciertos, fueron “Zapato” y “Silla” con sólo el 7% de error y un 93% de alumnos que reconocieron a palabra, “Círculo” 70% de logro mientras que el 30% de alumnos que no lograron acertar, “Cortar” con 78% y sólo un 22% que no señalaron la opción correcta, “Flor” con 88% de acierto y 12% de desacierto, “Pez” con 90% de respuestas correctas y sólo un 10% de respuestas incorrectas, aquí podemos observar que los niños tienen mayor facilidad de reconocer palabras que ellos o las personas de su alrededor emplean día a día, para seguir desarrollando el vocabulario de los niños debemos utilizar nuevas palabras con los pequeños para que ellos puedan incluirlas en su vocabulario poco a poco.

Mientras que la prueba iba avanzando el porcentaje de niños que erraban iba incrementado en ítemes cómo, “Frasco” con un 53% de respuestas correctas y 47% respuestas erróneas, “Bebida” con un porcentaje del 58% que señalaron correctamente y el 42% de niños y niñas que no, y la palabra “Cinturón” con un 35% de desaciertos y 40% de respuestas correctas, “Casa” con un porcentaje del 30% de alumnos que no lograron responder correctamente a este ítem y un 70% de alumnos que sí lo lograron, y con un porcentaje del 30% de alumnos que no lograron responder correctamente tenemos la palabra “Rodillas” mientras el 70% de alumnos sí lo lograron,, aquí podemos identificar que aún el número de alumnos que se equivocan no supera a los que aciertan, pero para continuar estimulando a los niños y niñas necesitamos hacer que exploren para que conozcan nuevas palabras y puedan reconocerlas con facilidad.

Las palabras con porcentajes más bajos de aciertos fueron “Zorrillo” con 63% de error y 37% de acierto, “Pulgar” con 58% de alumnos que no reconocieron la palabra y 42% que sí, “LadRAR” con 55% de niños que no acertaron y 45% que sí y el ítem “Cangrejo” con 50% de desaciertos la otra mitad de aciertos , aquí podemos identificar que a pesar de la dificultad, un regular número de niños y niñas reconoció la palabra y pudo señalar correctamente la respuesta, sin embargo el porcentaje de alumnos que erró comienza a ser mayor del que acertó.

Se pueden observar los casos más notables de error, en los cuales un gran porcentaje de alumnos no lograron responder correctamente, como son con los

ítemes “Redondo” con un 80% de desaciertos y 20% de aciertos, “W” donde un 80% se equivocó al señalar la respuesta correcta, y sólo un 20% acertó, “Volcar” en el cuál el 68% no logró acertar mientras el 32% sí lo logró y “Abierto” con 68% de desacierto mientras el 32% sí lo logró, estos fueron las palabras con más dificultad del test, por lo cual aquí podemos observar, que mientras el nivel de dificultad de la prueba iba incrementando, los alumnos se encontraban con palabras desconocidas o que no dominaban.

Como podemos observar, los niños y niñas de la cuna Jardín Sonrisas han demostrado buenos resultados en casi toda la prueba, es decir lograron reconocer la palabra que se les pedía y señalar la imagen que correspondiente.



CUADRO N° 7

**PUNTAJE ESTANDAR DEL LENGUAJE (COCIENTE INTELECTUAL
RECEPTIVO)**

Puntaje Estándar Alcanzado	F	%
0	2	5
82	1	2.5
83	2	5
85	2	5
86	1	2.5
89	2	5
90	1	2.5
93	1	2.5
95	1	2.5
97	1	2.5
98	2	5
100	6	15
101	2	5
102	4	10
104	2	5
105	1	2.5
106	1	2.5
107	2	5
108	1	2.5
109	1	2.5
110	1	2.5
112	2	5
113	1	2.5
TOTAL:	40	100

Fuente: ECVS -2015

GRAFICO N° 4
PUNTAJE ESTANDAR DEL LENGUAJE (COCIENTE INTELLECTUAL
RECEPTIVO)

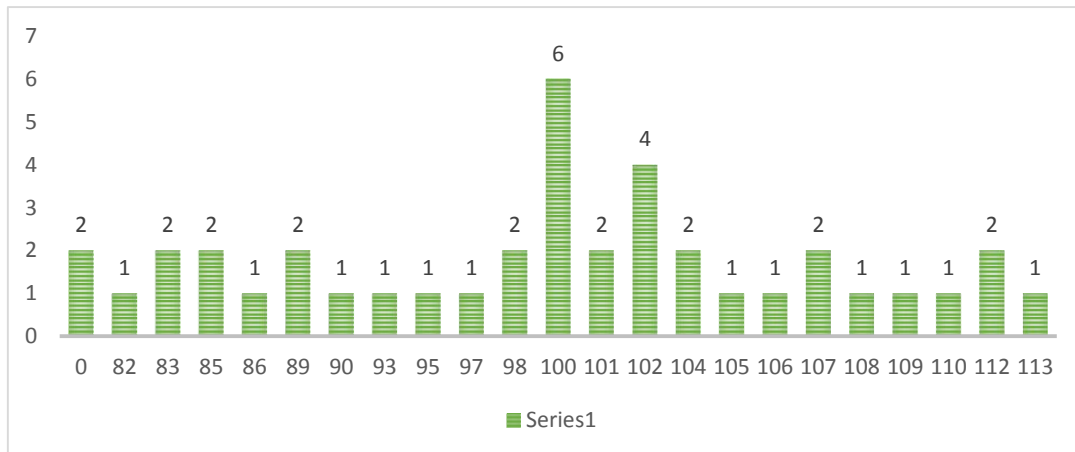

Fuente: ECVS -2015

Con el puntaje bruto del Test Figura/Palabra Receptivo de Gardner podemos obtener los resultados del cociente intelectual de los niños (El puntaje estándar del Test), este indica la extensión en el rendimiento de un niño en el test, se desvía del rendimiento promedio de los niños en ese nivel de edad. Siendo 80 la calificación mínima y 135 el máximo a alcanzar.

Podemos observar que existe un grupo de 6 niños que obtuvo 100 puntos de cociente intelectual, otro grupo notable de 6 niños que obtuvieron entre 101 y 102 puntos.

Por otro lado un grupo de 4 niños obtuvieron los puntajes más altos, superando los 110 puntos donde el puntaje más alto es 113 y solo lo obtuvo un niño.

Un grupo de 8 niños logro obtener entre 104 y 109 puntos de cociente intelectual, otro grupo de 6 niños obtuvo entre 90 y 98 puntos. Y los puntajes más bajos los obtuvieron un grupo de 8 niños que obtuvo entre 82 y 89 puntos de cociente intelectual.

El caso más notable es un grupo de 2 niños no lograron obtener ningún resultado, ya que no respondieron a ninguna pregunta del test.

3. NIVELES ALCANZADOS EN EXPRESIÓN VERBAL Y COMPRENSIÓN DE VOCABULARIO

CUADRO N° 8
NIVELES EXPRESIVO Y RECEPTIVO ALCANZADOS POR LOS NIÑOS Y NIÑAS DE 2 AÑOS

CALIFICACIÓN	EXPRESIÓN VERBAL		COMPRENSIÓN DE VOCABULARIO	
	F	%	F	%
DEFICIENTE	12	30	2	5
BAJO	6	15	5	12.5
REGULAR	5	12.5	14	35
BUENO	12	30	14	35
MUY BUENO	5	12.5	5	12.5
TOTAL	40	100	40	100

$X^2 = 11.6 * (X^2 5\% = 9.49, GL = 4)$

Fuente: ECVS -2015

GRAFICO N° 5
NIVELES EXPRESIVO Y RECEPTIVO ALCANZADOS POR LOS NIÑOS Y NIÑAS DE 2 AÑOS

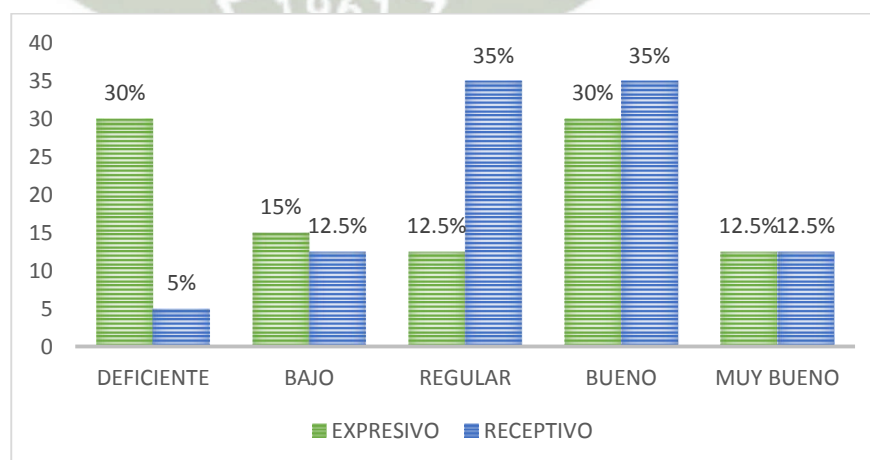

Fuente: ECVS -2015

En el aspecto Expresivo el resultado es variable, un 30% se califica como deficiente, otro 30% como bueno, siendo similares los niños que califican como bajo con 15%, regular con 12.5% o muy bueno también con 12.5%.

En el aspecto Receptivo los niños presentan los siguientes resultados de comprensión: muy buena con 12.5%, buena con 35%, regular con 35%, baja con 12.5%, y sólo el 5% se califican como deficiente.

Aplicando la prueba estadística de Chi Cuadrado, se encuentra que existe diferencia significativa entre la calificación y diferencia entre las evaluaciones receptiva y expresiva. Esto nos indica que las calificaciones están relacionadas a las evaluaciones receptiva y expresiva.



CONCLUSIONES

PRIMERA: En cuanto a la variable Expresión Verbal una gran cantidad de niños y niñas de dos años de la Cuna Jardín Sonrisas presentan un nivel de desarrollo bueno, mientras que otra cantidad similar presentan un nivel de desarrollo deficiente.

SEGUNDA: En cuanto a la variable Comprensión de Vocabulario la mayor cantidad de niños de dos años de la Cuna Jardín Sonrisas poseen un nivel de desarrollo bueno.

TERCERA: La diferencia que existe entre los resultados de los Test Expresivo y Receptivo es significativa, lo que evidencia que los niños y niñas de dos años de la Cuna Jardín Sonrisas tienen más facilidad para comprender que para poder expresarlo.

Contrastando los resultados obtenidos se puede afirmar que los objetivos de la investigación fueron cumplidos y la hipótesis fue parcialmente comprobada.



SUGERENCIAS

PRIMERA: Continuar la estimulación del significado de la palabra en los niños, puesto que es muy importante que ellos manejen un vocabulario adecuado a su edad que les permita entender indicaciones, preguntas, historias, lo que sucede en su entorno, etc.

SEGUNDA: Se debe hacer hincapié en el aspecto expresivo del vocabulario, puesto que el niño debe manejar las palabras adecuadas a su edad para poder comunicar sus ideas y sentimientos. La estimulación es clave para que incrementen su vocabulario y la forma correcta de pronunciar las palabras.

TERCERA: Las maestras del nivel inicial se deben capacitar para ampliar sus conocimientos e implementar estrategias de estimulación del lenguaje.

CUARTA: También se les recomienda a los padres de familia apoyar en este proceso, ya que el lenguaje se adquiere desde que el niño nace y ellos tienen mucha influencia, especialmente en las diferentes actividades cotidianas donde se le debe incentivar al niño a hablar y a expresarse.

BIBLIOGRAFÍA

- Appell G. (1985).** La educación del niño de 0 a 3 años. Madrid: Narcea
- Álvarez N. (2004).** Introducción a La Lingüística. Arequipa: Universidad Católica De Santa María
- Alessandri M. (2005).**Trastornos del Lenguaje. Buenos Aires: Landeira Ediciones S.A.
- Castañeda P. (1999).** El lenguaje verbal del niño. Lima: Pontificia Universidad Católica Del Perú
- Chao Y. (1975).** Introducción a la Lingüística. Madrid: Cátedra
- Chomsky N. (2003).** Sobre la naturaleza y el lenguaje. Cambridge: Cambridge University Press
- Dorsch F. (1992).** Diccionario de la psicología. Barcelona: Editorial Herder
- Fernández A. (1997).** Introducción a la Semántica. Madrid: Cátedra
- Gleason J. & Ratner N. (2010).** Desarrollo del lenguaje. Madrid: Pearson educación, S.A.
- Harley T. (2009).** Psicología del Lenguaje. Madrid: MCGRAW-HILL
- Lamas Basurto P. (2006):** Diploma de segunda especialidad en Atención integral al niño menor de tres años. Pontificia Universidad Católica del Perú: Lima
- MINEDU (2015).** Diseño Curricular Nacional de Educación Básica Regular. Lima: Ministerio de Educación
- Monereo C., Castelló M., Clariana M., Palma M. & Pérez M. (1994).** Estrategias de enseñanza y aprendizaje. Barcelona: Editorial Graó
- Piaget J. (1997).** La formación del símbolo en el niño. México: Fondo de Cultura Económica

INFORMATOGRAFÍA

Bebés y más (2012). ¿Qué son las praxias? De Bebés y más. Sitio Web:
<http://www.bebesymas.com/desarrollo/que-son-las-praxias>

Cancela M. La estimulación temprana en la primera infancia. De Innatia.
Sitio Web: <http://www.innatia.com/s/c-estimulacion-temprana/a-la-estimulacion-temprana-en-la-primera-infancia-5071.html>

Centro de Psicología Zaragoza. El Logopeda. Ejercicios y praxias bucofonatorias. De Psico vida. Sitio web: <http://www.psico-vida.com/2014/11/logopeda-ejercicios-y-praxias-bucofonatorias/>

Definición.de: Expresión. Sitio web: <http://definicion.de/>

Definición.de: Metodología. Sitio web: <http://definicion.de/>

G.T I LEA. Praxias Bucofanatorias. Sitio web:
<http://web.educastur.princast.es/proyectos/lea/uploads/file/DISLALIAS/INTERVENCION/PRAXIAS/PRAXIAS.pdf>

Micha C. ¿Por qué es importante estimular a tu bebé?. De Blog Planeta mamá. Sitio web: <http://www.planetamama.com.ar/nota/%C2%BFpor-que%C3%A9-es-importante-estimular-tu-beb%C3%A9/>

Romero E. Cómo organizar los talleres de estimulación del lenguaje oral en educación infantil. De El blog de los maestros de audición y lenguaje. Sitio Web:
<http://blogdelosmaestrosdeaudicionylenguaje.blogspot.com/2013/09/como-organizar-los-talleres-de.html>

Zapata L. (2007). La Estimulación Adecuada. De Importancia de la estimulación adecuada Sitio web:
<http://estimulacionadecuadalz.blogspot.com/>





INSTRUMENTO 1

TEST FIGURA/PALABRA EXPRESIVO MORRISON F. GARDNER

Nombre: _____

Apellidos

Nombres

Escuela: _____

Grado: _____

Sexo: _____ Examinador: _____

Fecha de Prueba: _____

Año

Mes

Día

Fecha de Nacimiento: _____

Año

Mes

Día

Edad Cronológica: _____

Año

Mes

Día

*Si la cantidad de días excede los 15. Considerarse como mes completo, incrementándose la cantidad de meses en 1.

CONSIGNA. Dígase al niño: “Te mostraré una figura y me dirás palabra correspondiente”.

Cualquier respuesta que incluya la raíz de la palabra es considerada como correcta.

Ítem	PALABRAS	CALIFICACIÓN	
		CORRECTA	INCORRECTA
1	Automóvil / Carro		
2	Teléfono		
3	Reloj		
4	Avión / Aeroplano		
5	Llave		
6	Hamaca /Columpio		
7	Libro		
8	Bicicleta / Bici		
9	Niño		
10	Pájaro		
11	Barco / Buque		
12	Gato /Gatito		
13	Manzana		
14	Ojos		
15	Ómnibus / Bus / Autobús		
16	Árbol		
17	Oso		
18	Camión		
19	Zanahoria		

REACTIVOS EMPLEADOS EN EL 1ER INSTRUMENTO

LÁMINAS DEL TEST DE VOCABULARIO FIGURA/PALABRA EXPRESIVO
DE GARDNER

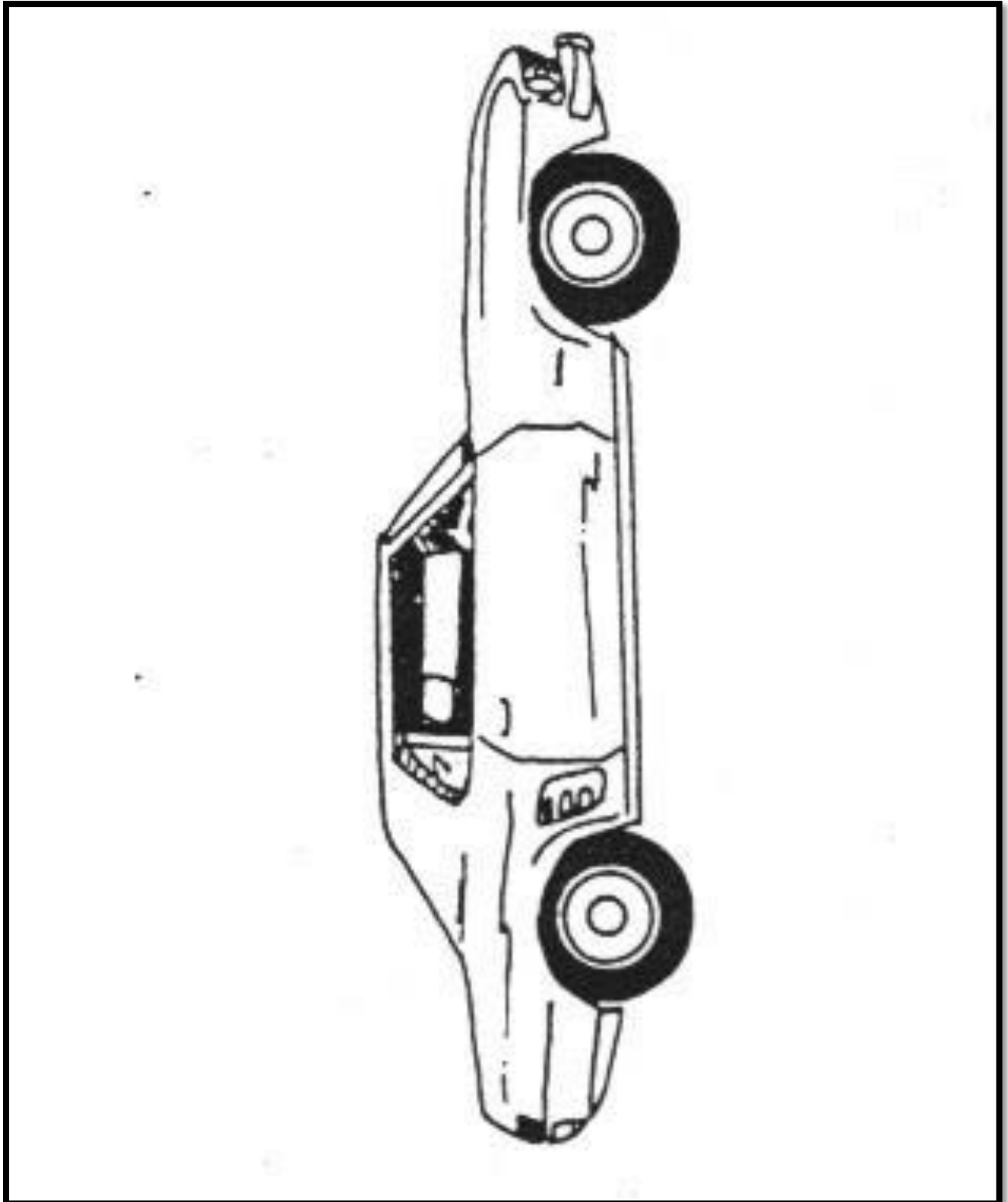

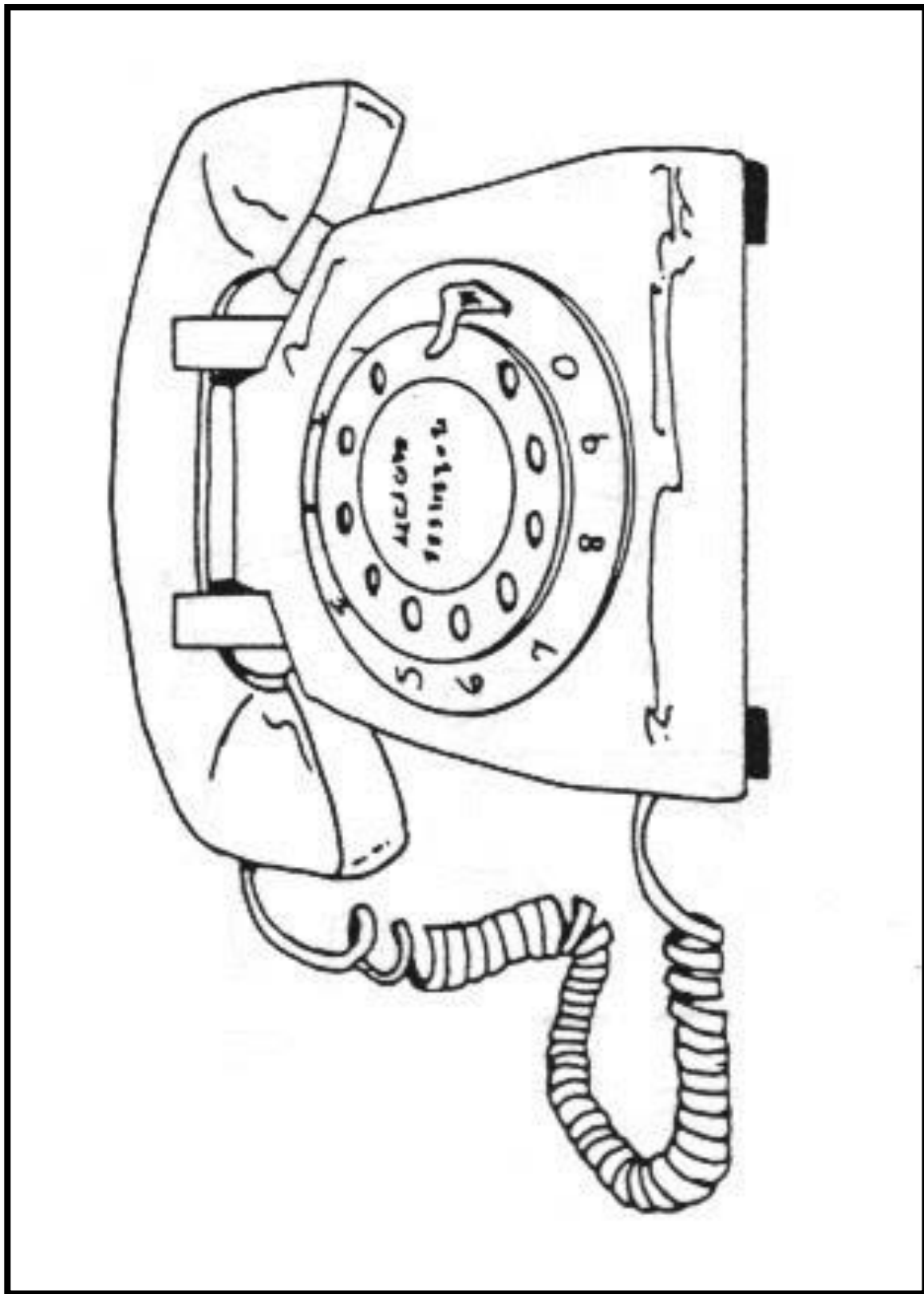

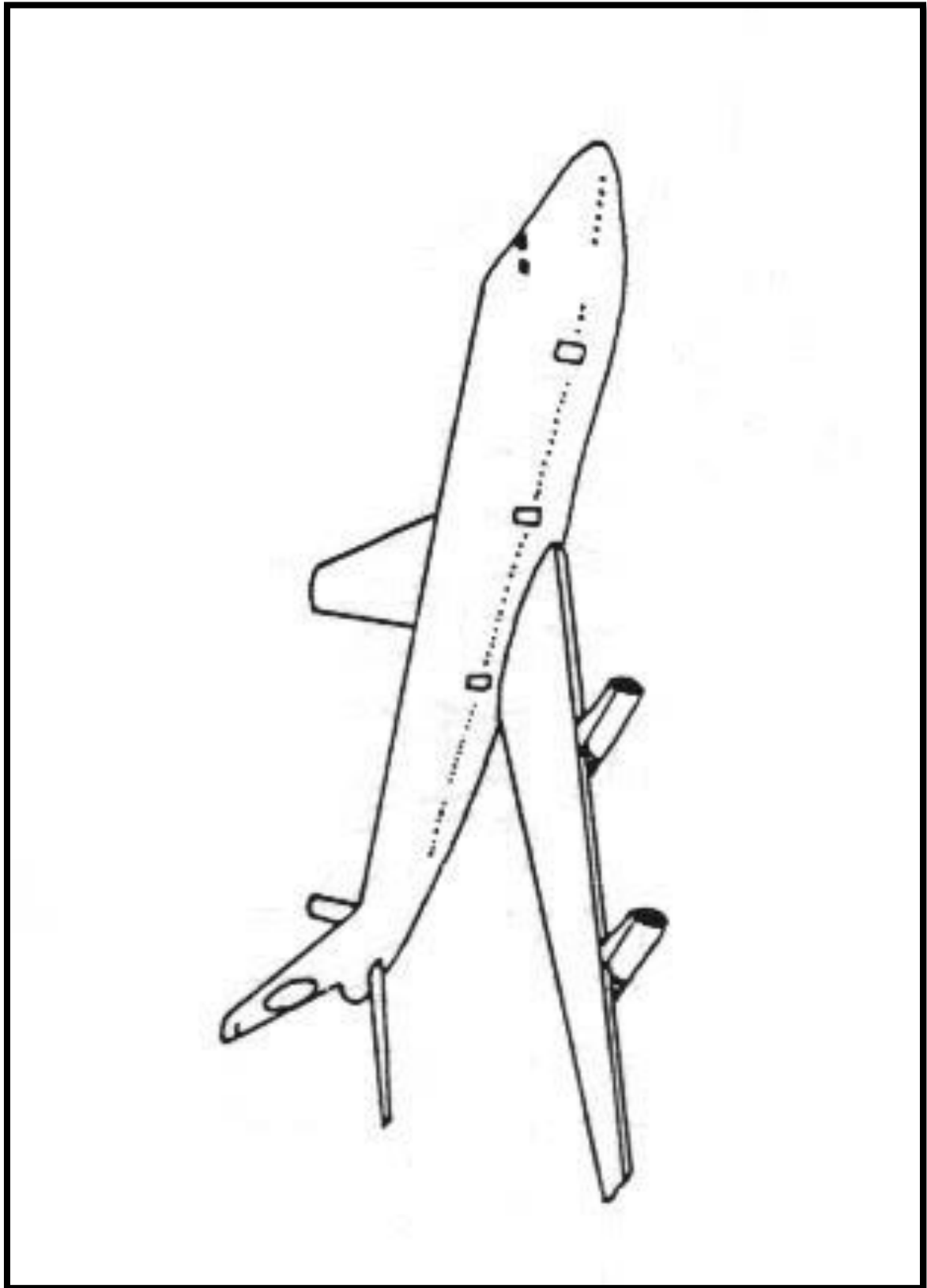

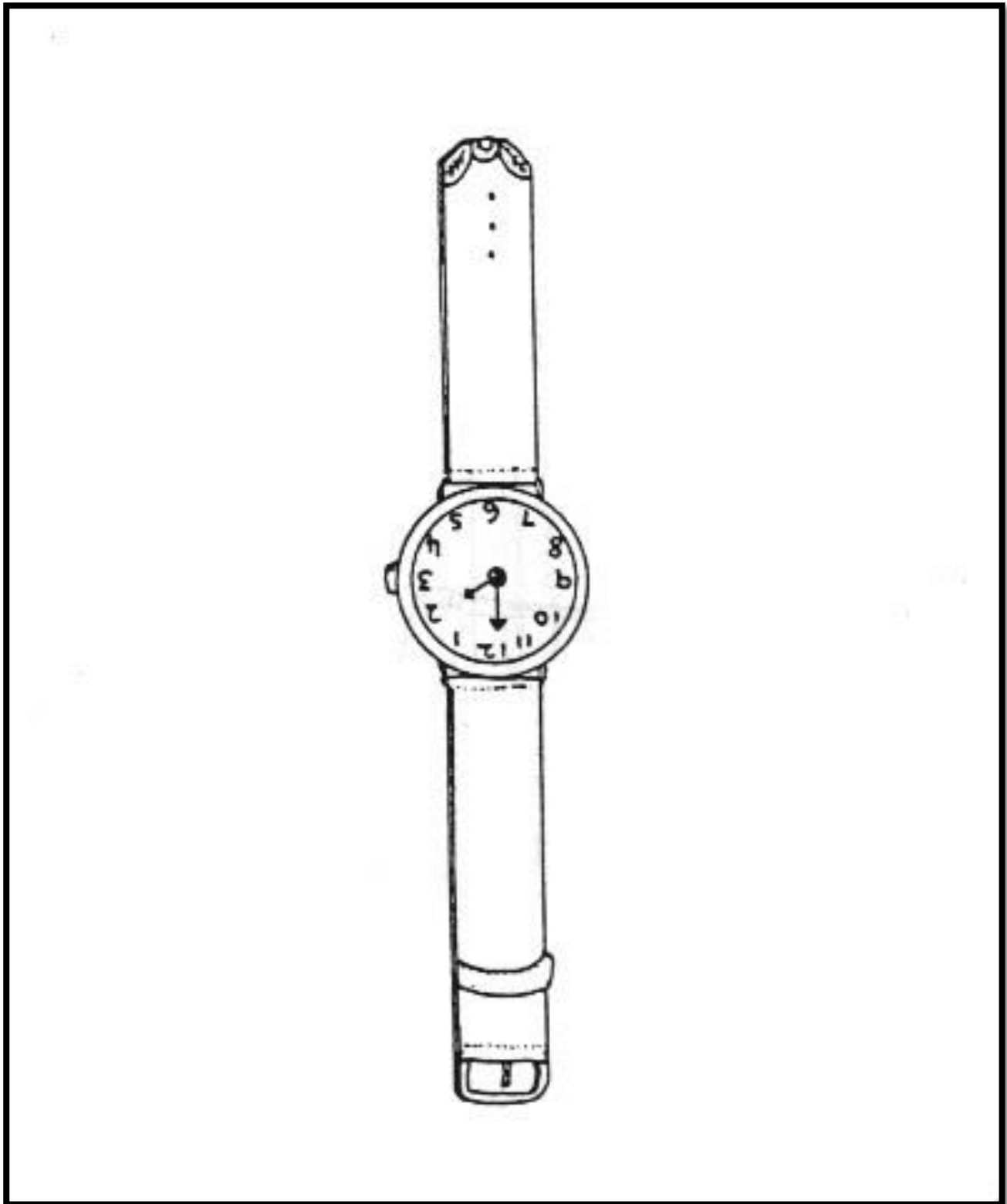

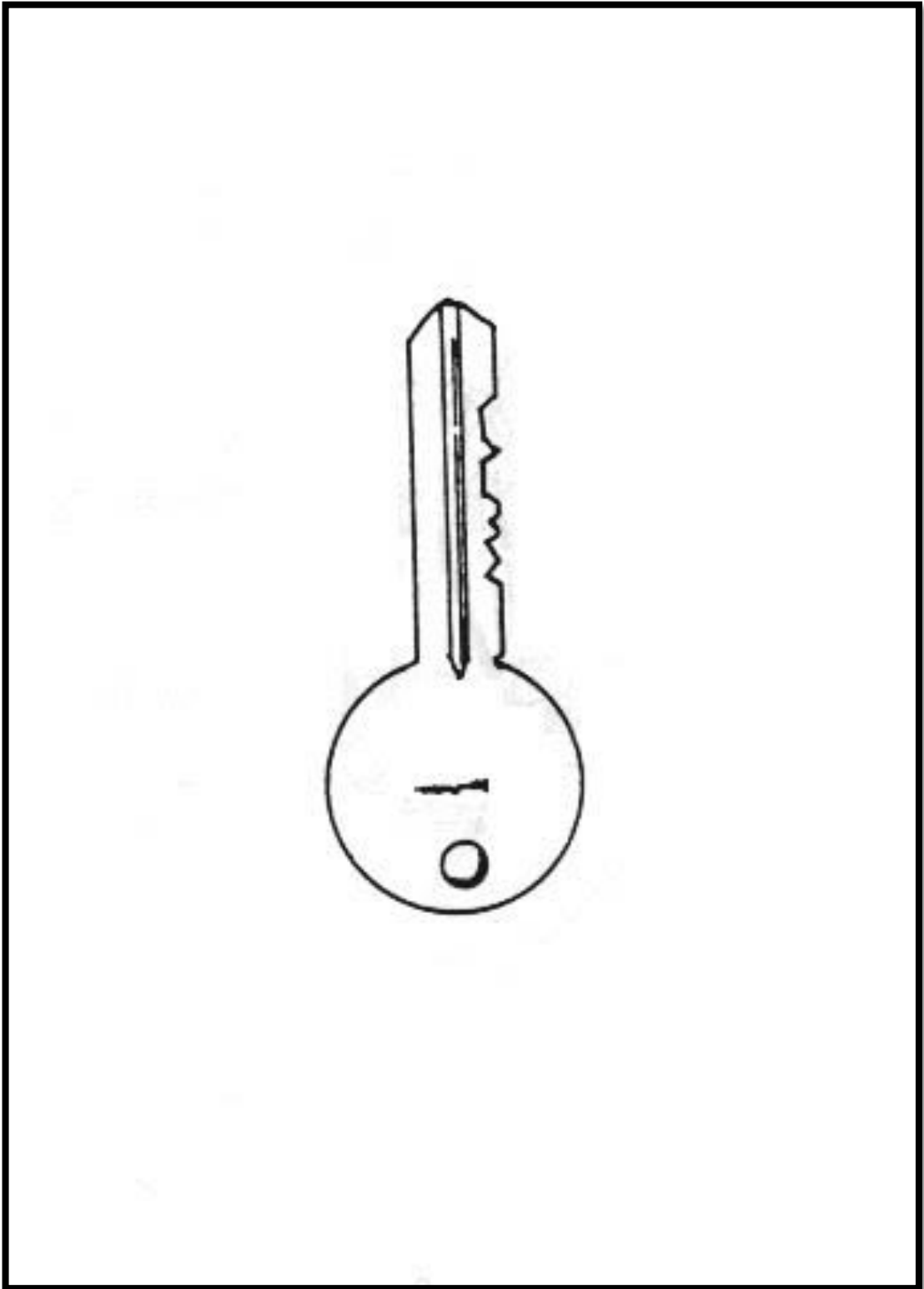

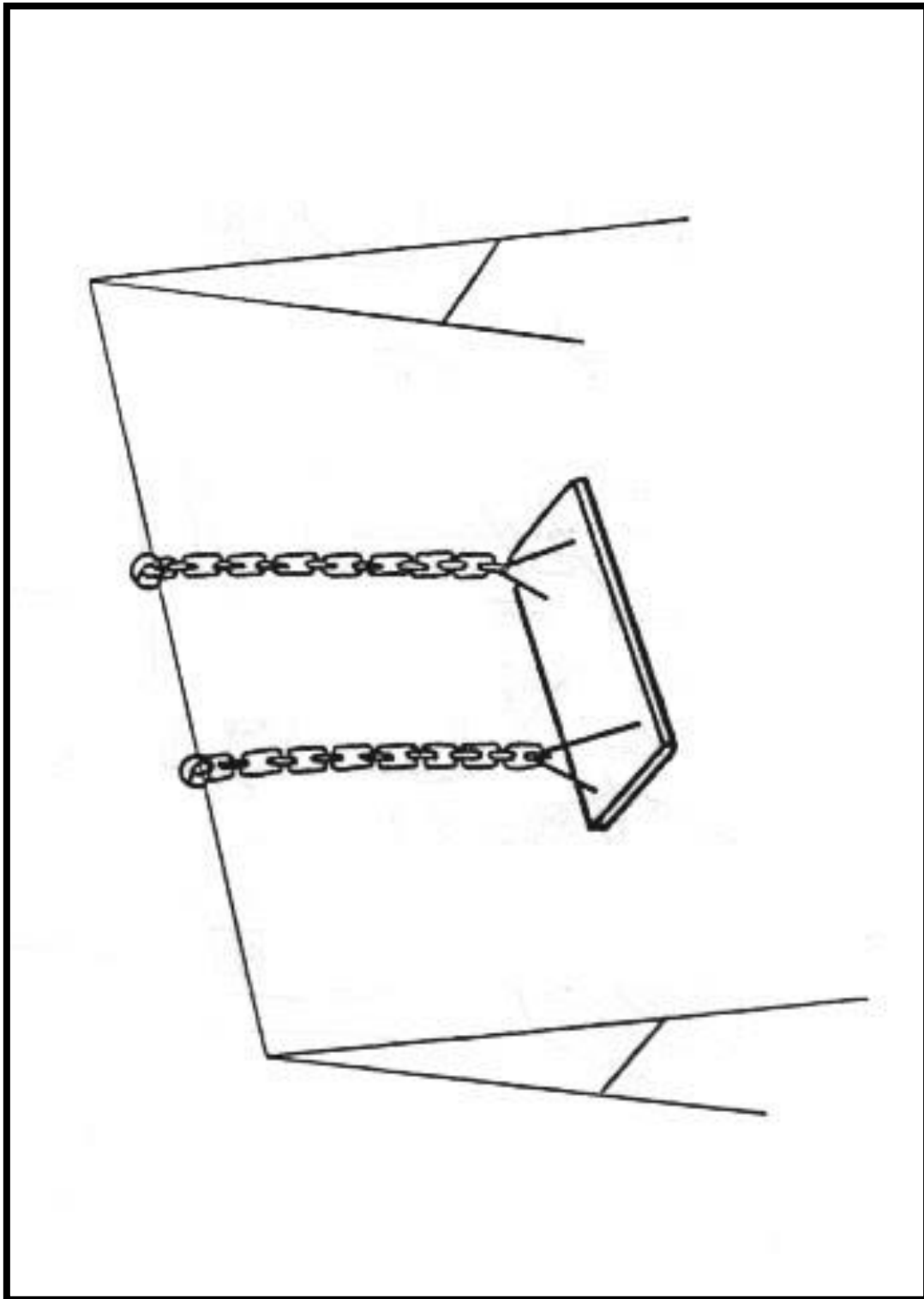

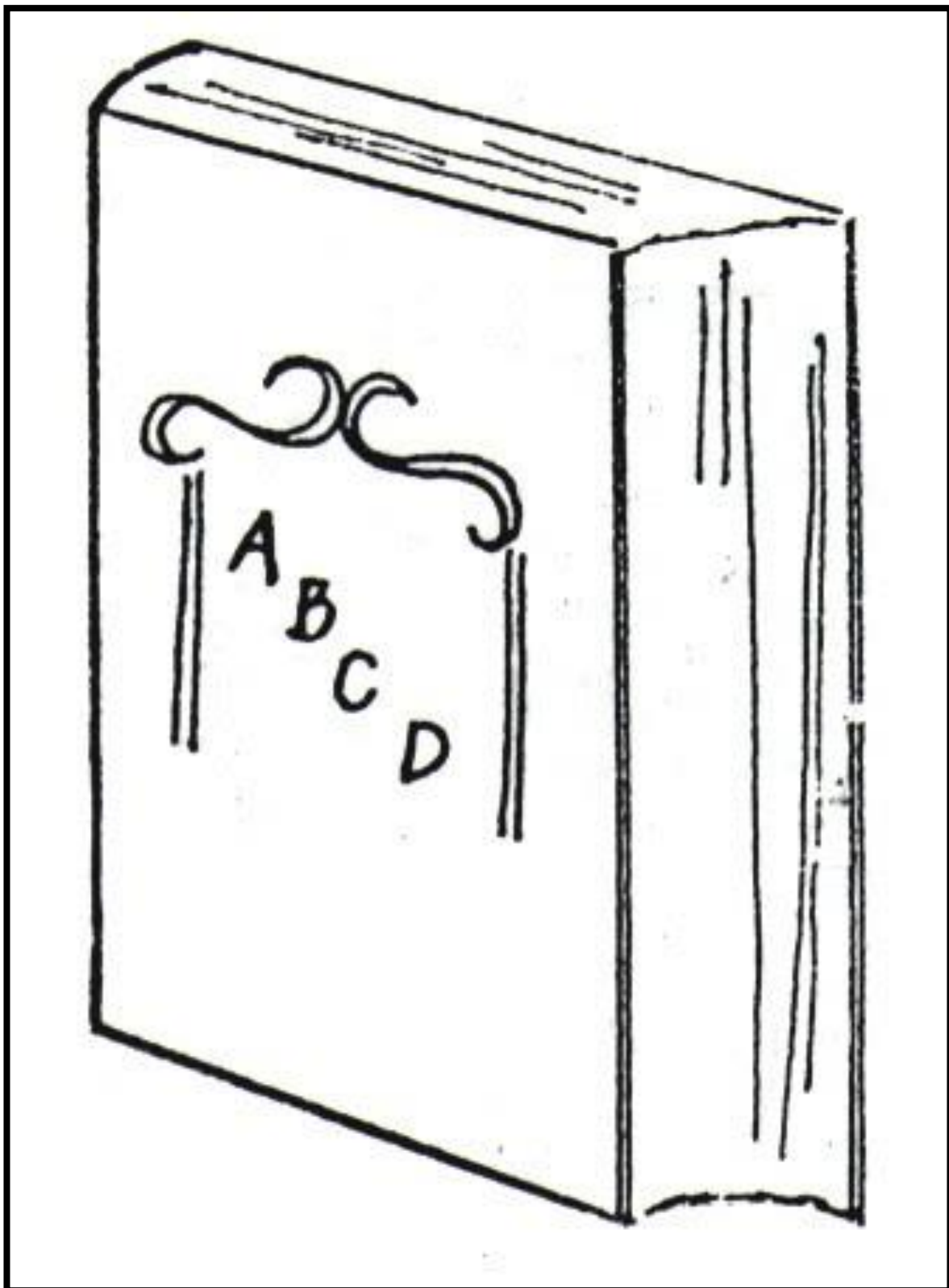

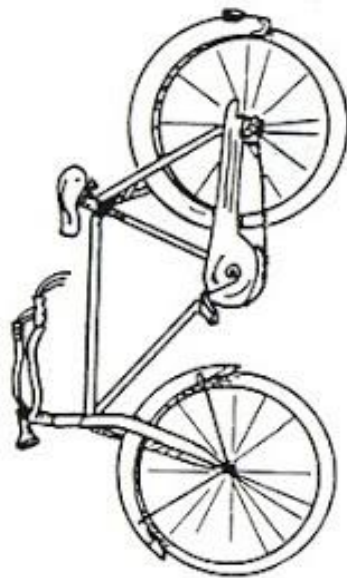

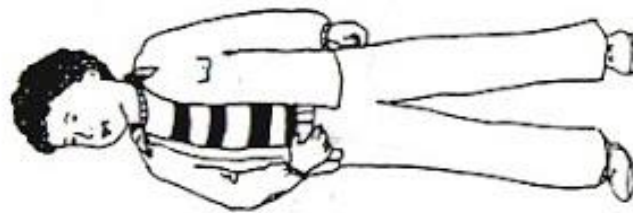





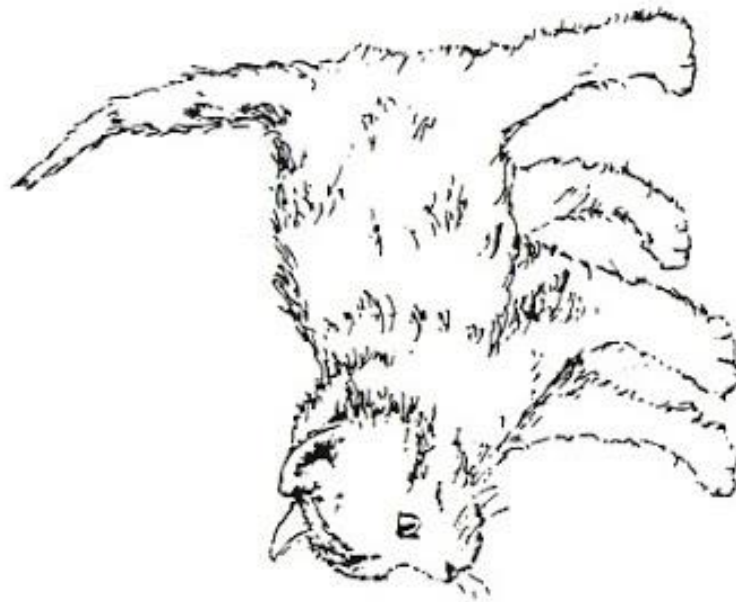

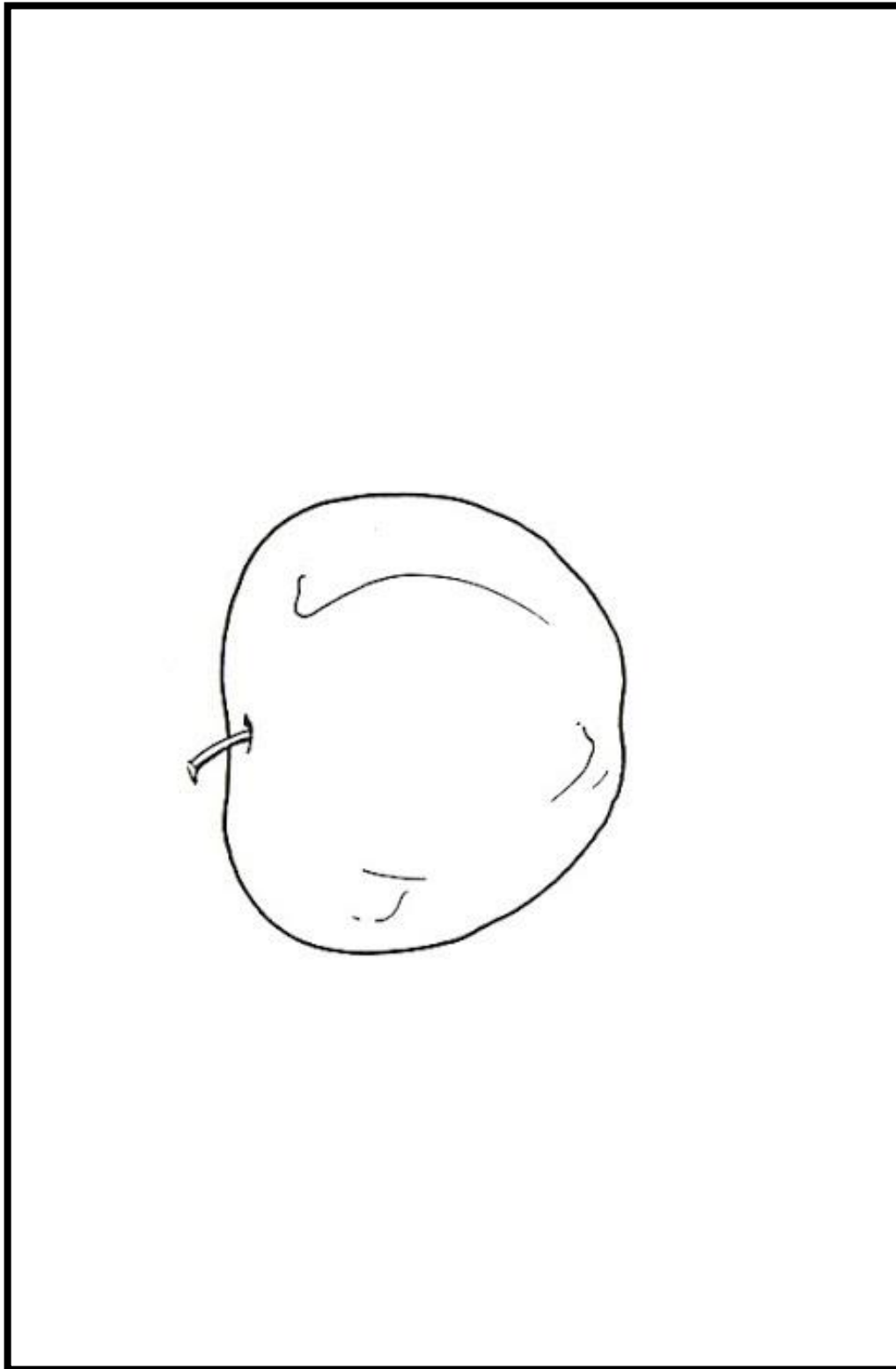

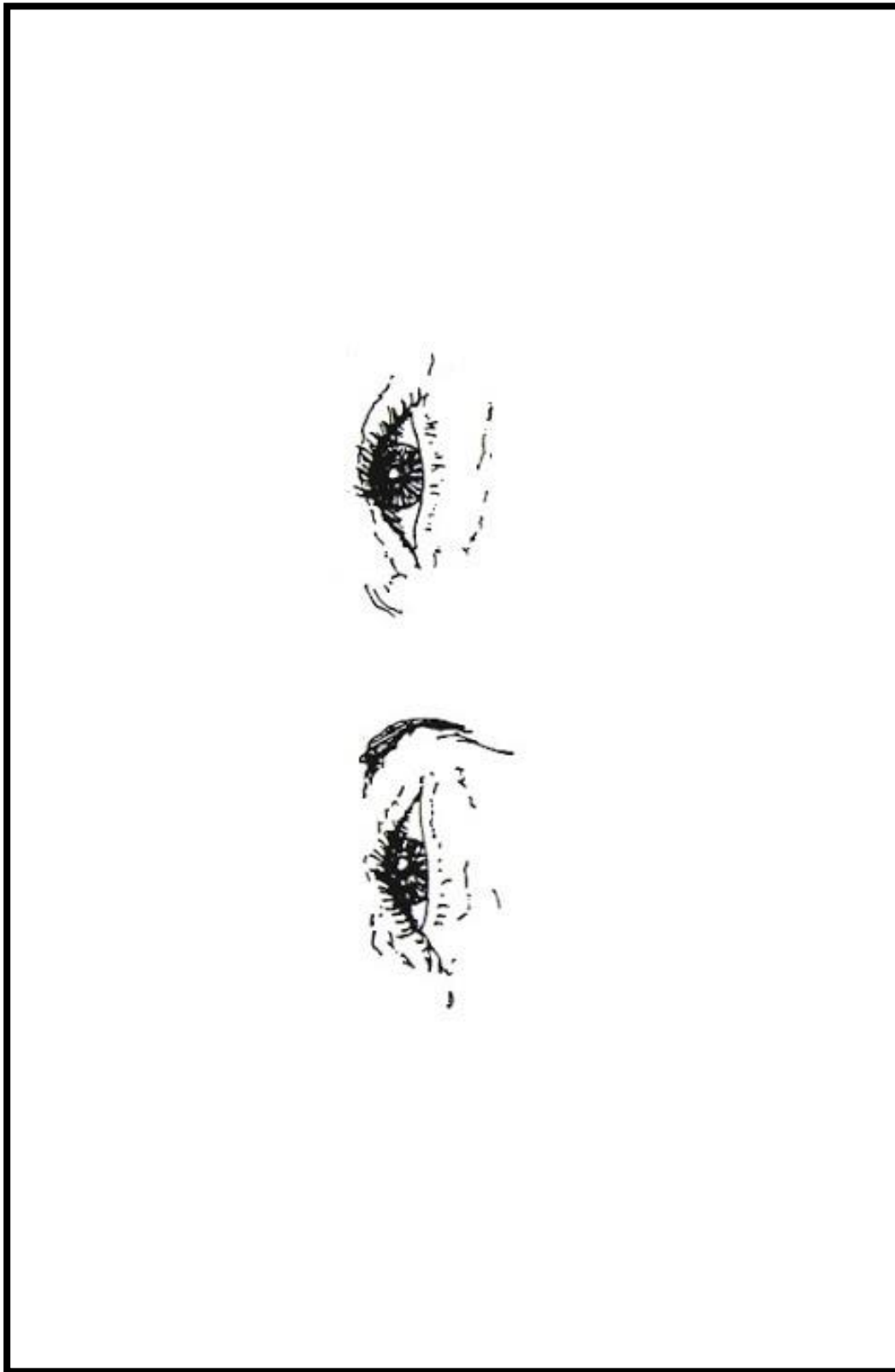

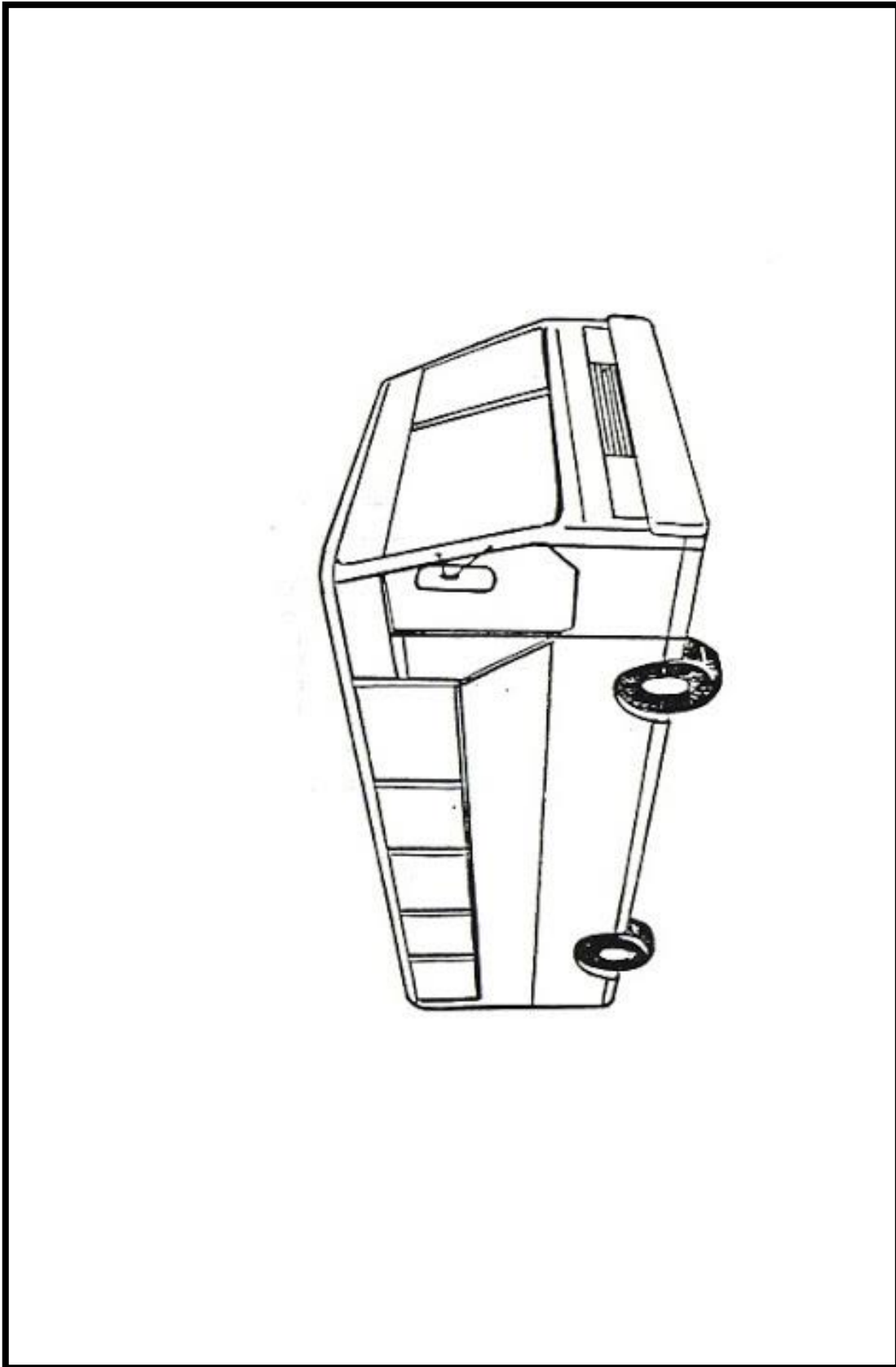

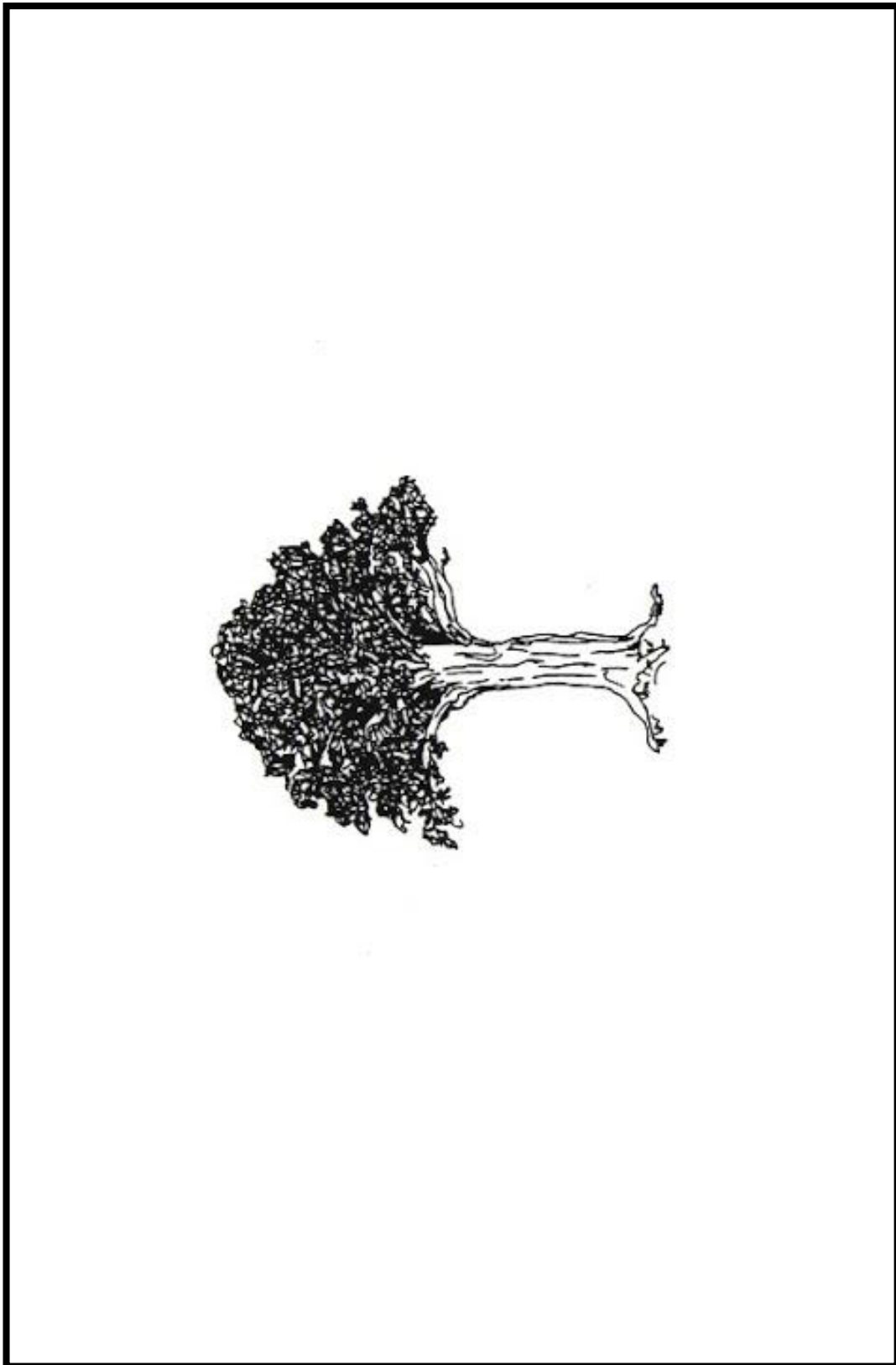

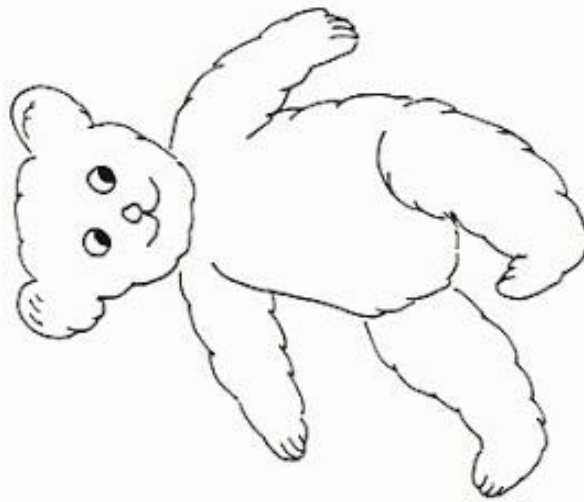

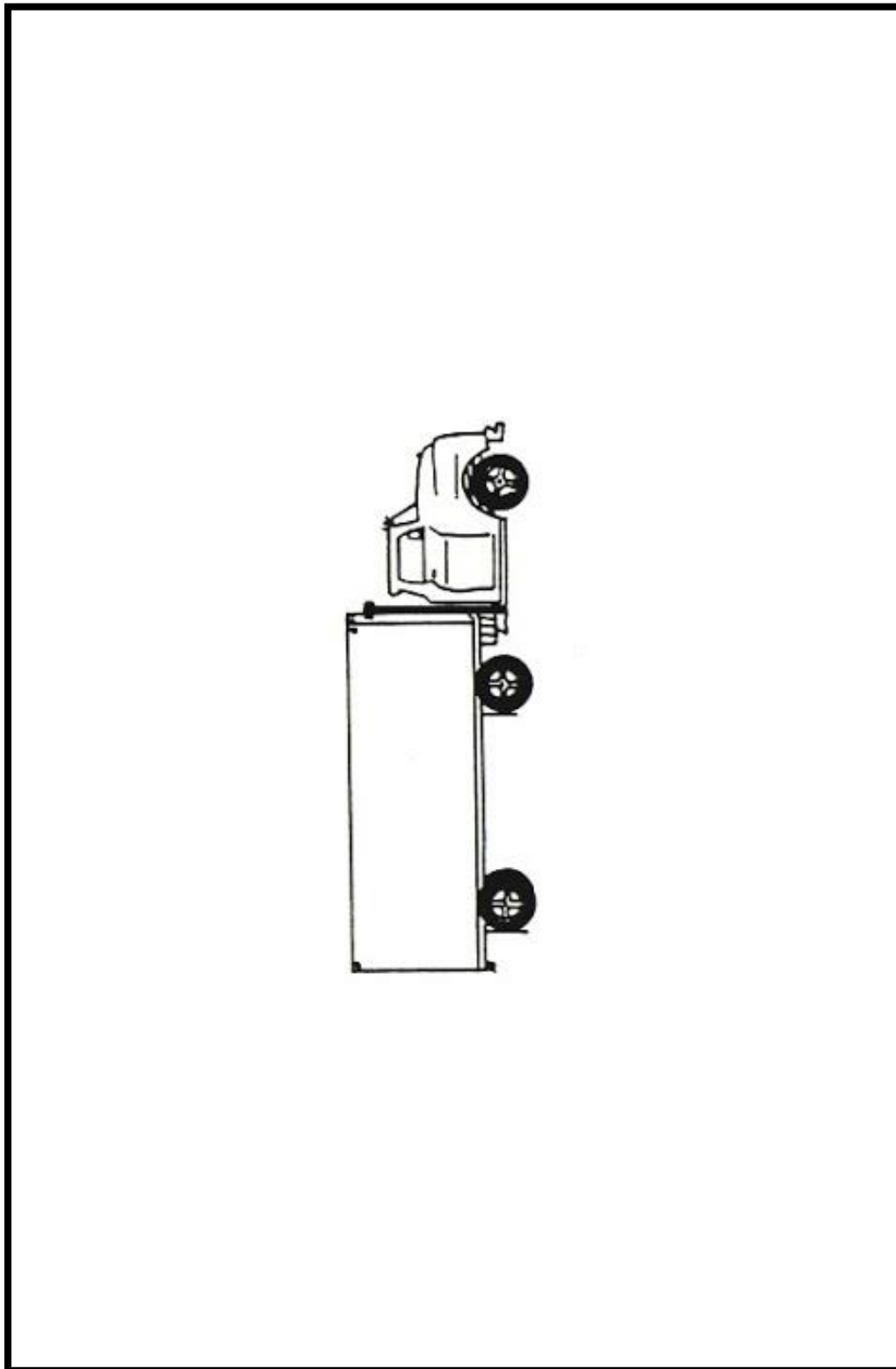

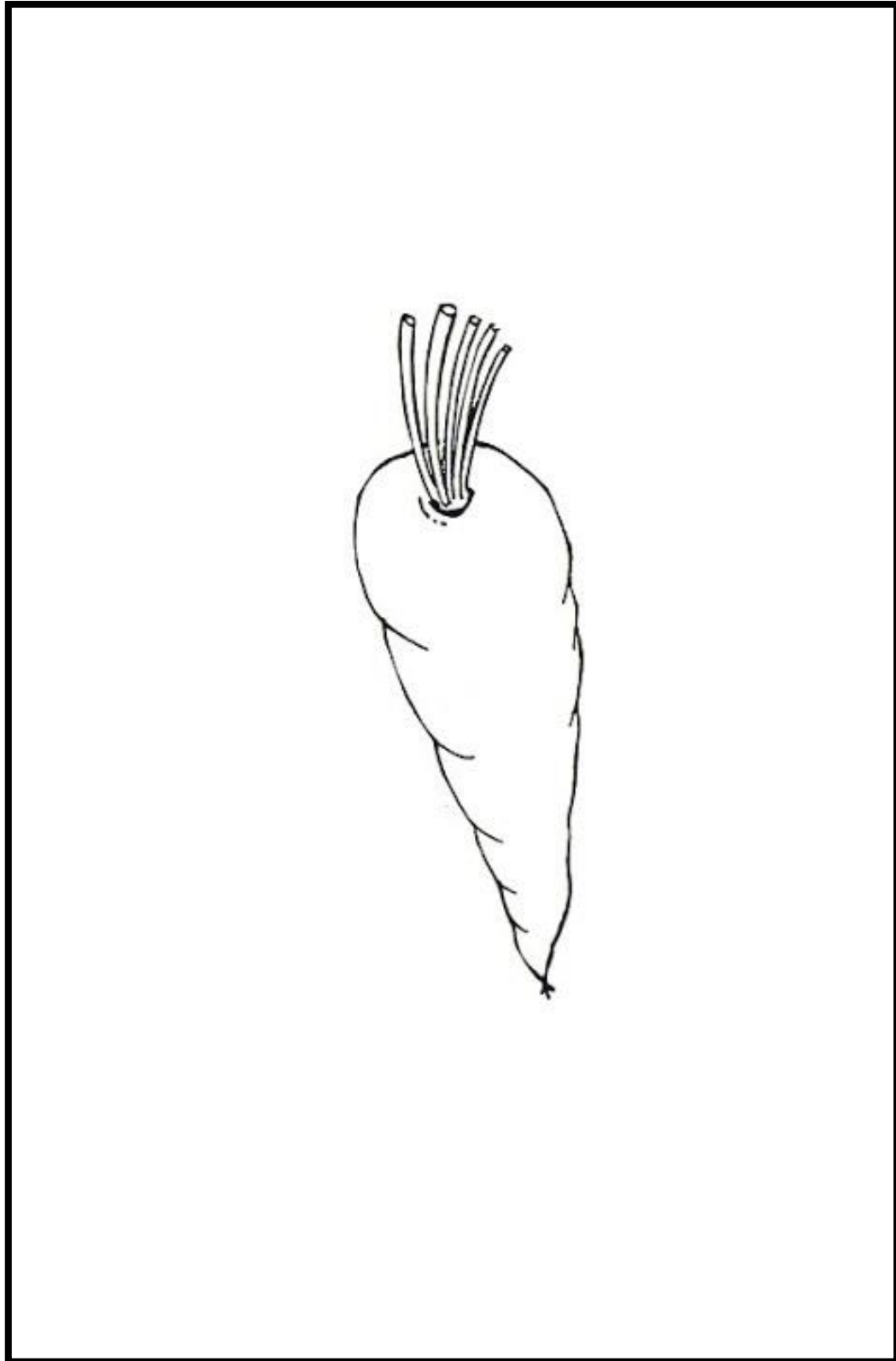

INSTRUMENTO 2

TEST FIGURA/PALABRA RECEPTIVO MORRISON F. GARDNER

Nombre: _____
Apellidos Nombres

Escuela: _____

Grado: _____

Sexo: _____ Examinador: _____

Fecha de Prueba: _____
Año Mes Día

Fecha de Nacimiento: _____
Año Mes Día

Edad Cronológica: _____
Año Mes Día

CONSIGNA. Dígase al niño: “Te diré una palabra y tú señalarás una de las cuatro figuras, correspondiente a la imagen de la palabra”.

A todos los niños se darán los tres ejemplos siguientes. Dígase: “Pon tu dedo sobre el hombre, sobre la muñeca, sobre cavar”. Si el niño entiende, se señalarán el hombre, la muñeca o la acción de cavar y se explicará la asociación entre la figura y la palabra. Deben darse los tres ejemplos.

Ítem	PALABRAS	CALIFICACIÓN	
		CORRECTA	INCORRECTA
1	Zapato		
2	Silla		
3	Pez		
4	Flor		
5	Bebida		
6	Casa		
7	Círculo		
8	Cortar		
9	Pulgar		
10	Cinturón		
11	Ladrar		
12	Frasco		
13	Cangrejo		
14	Rodillas		
15	Volcar		
16	Zorrillo		
17	Abierto		
18	Redondo		
19	W		

REACTIVOS EMPLEADOS EN EL 2DO INSTRUMENTO

LÁMINAS DEL TEST DE VOCABULARIO FIGURA/PALABRA RECEPTIVO
DE GARDNER

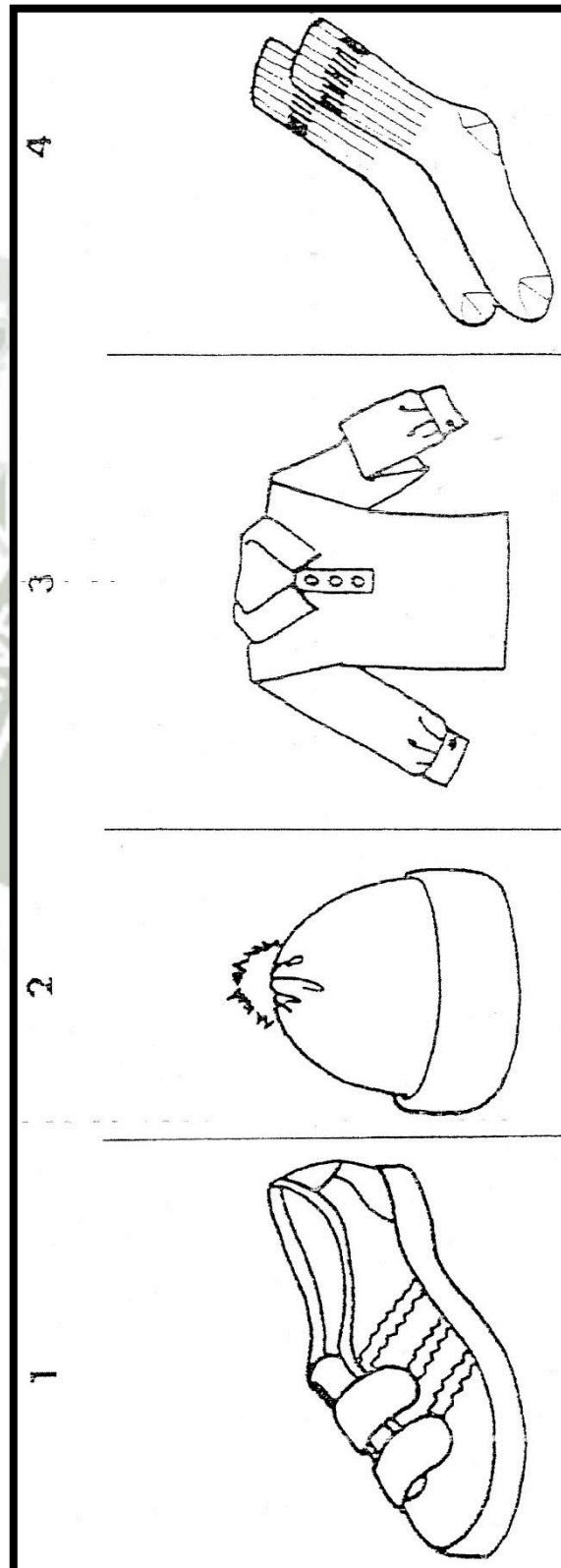

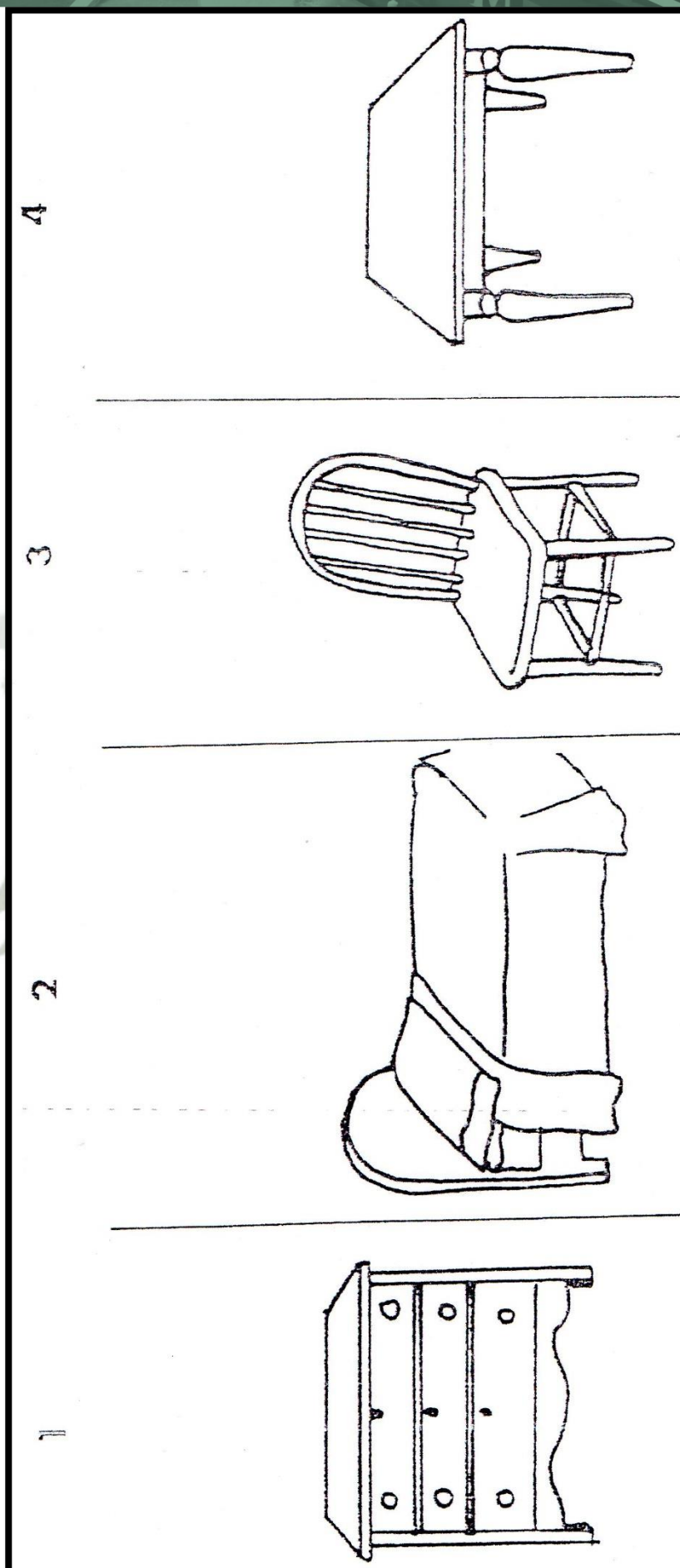

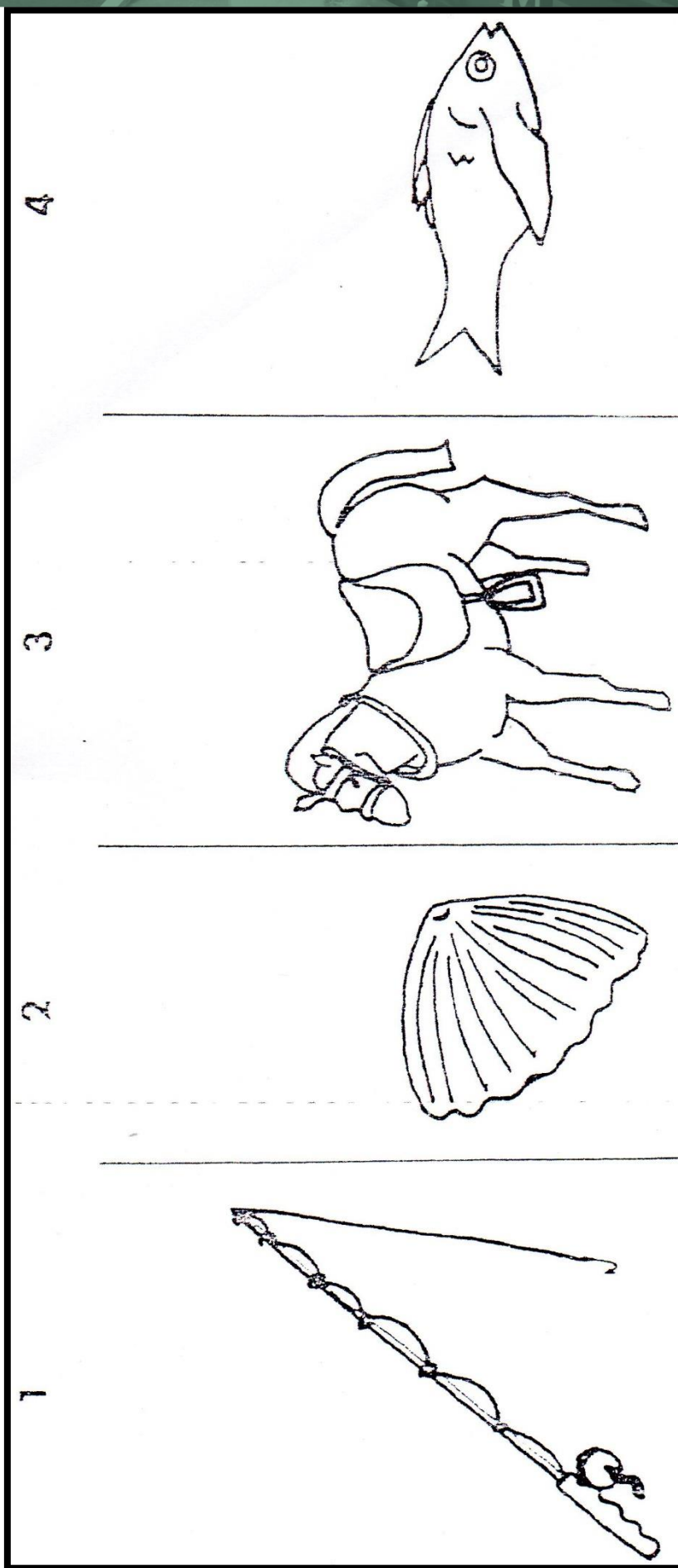

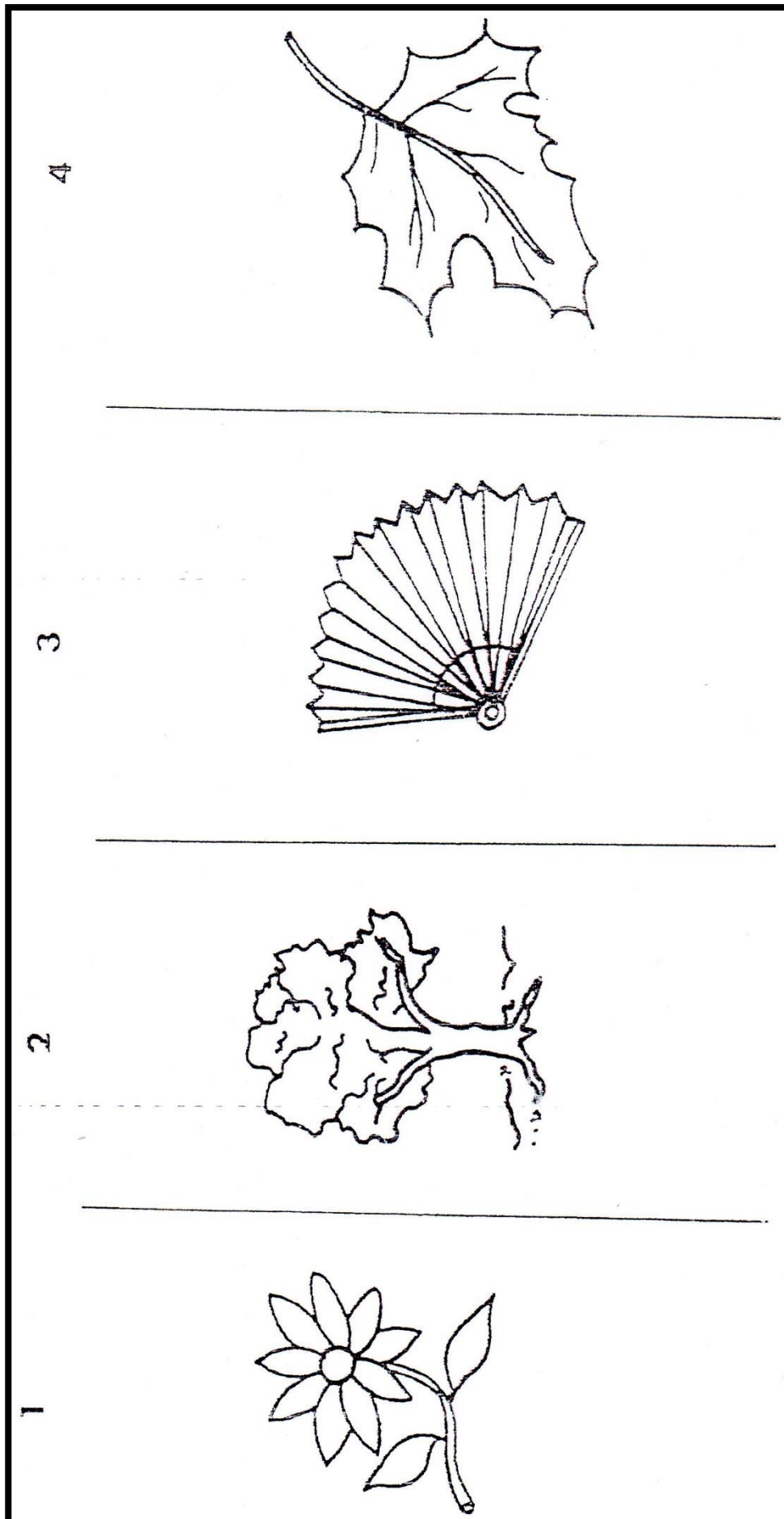

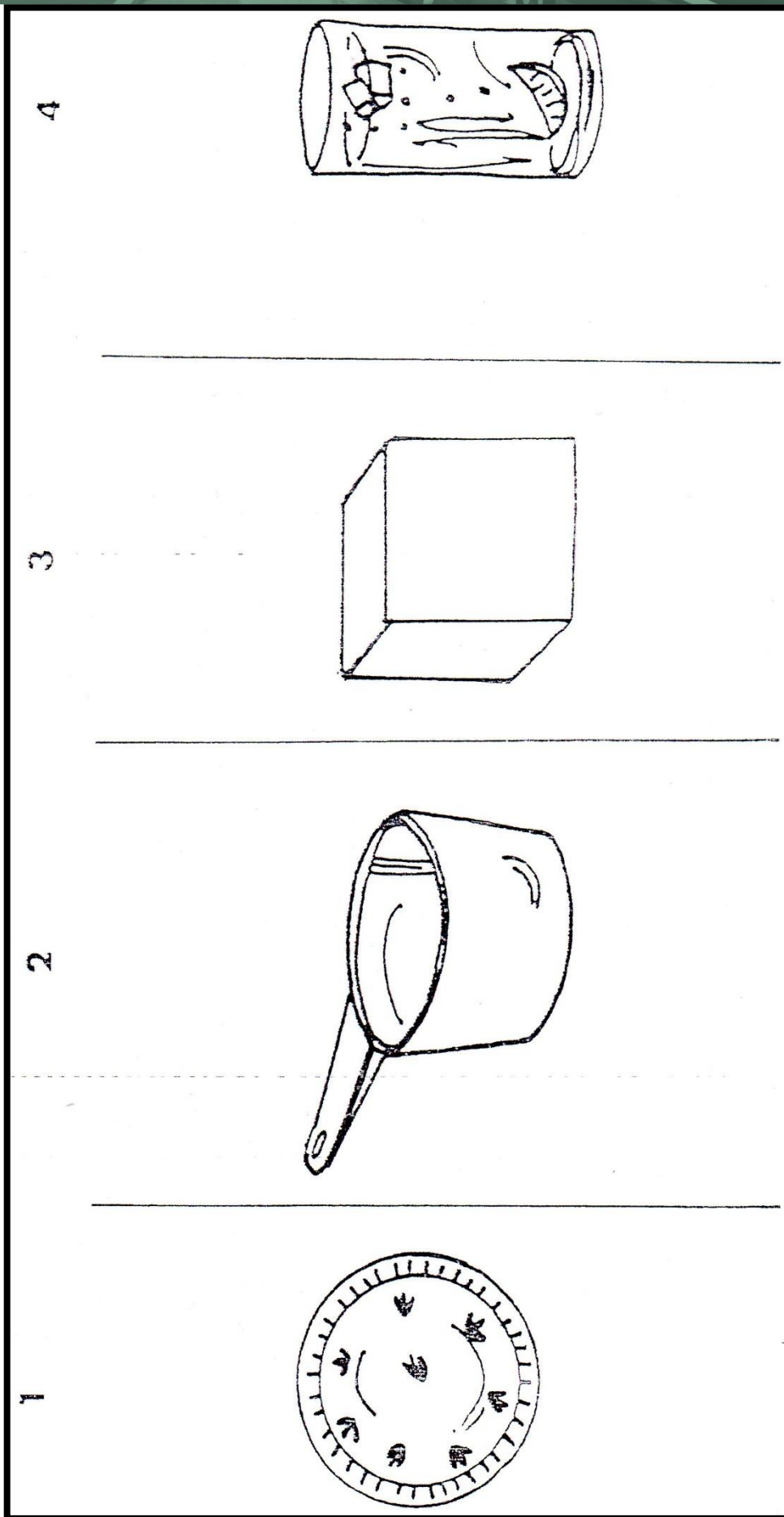

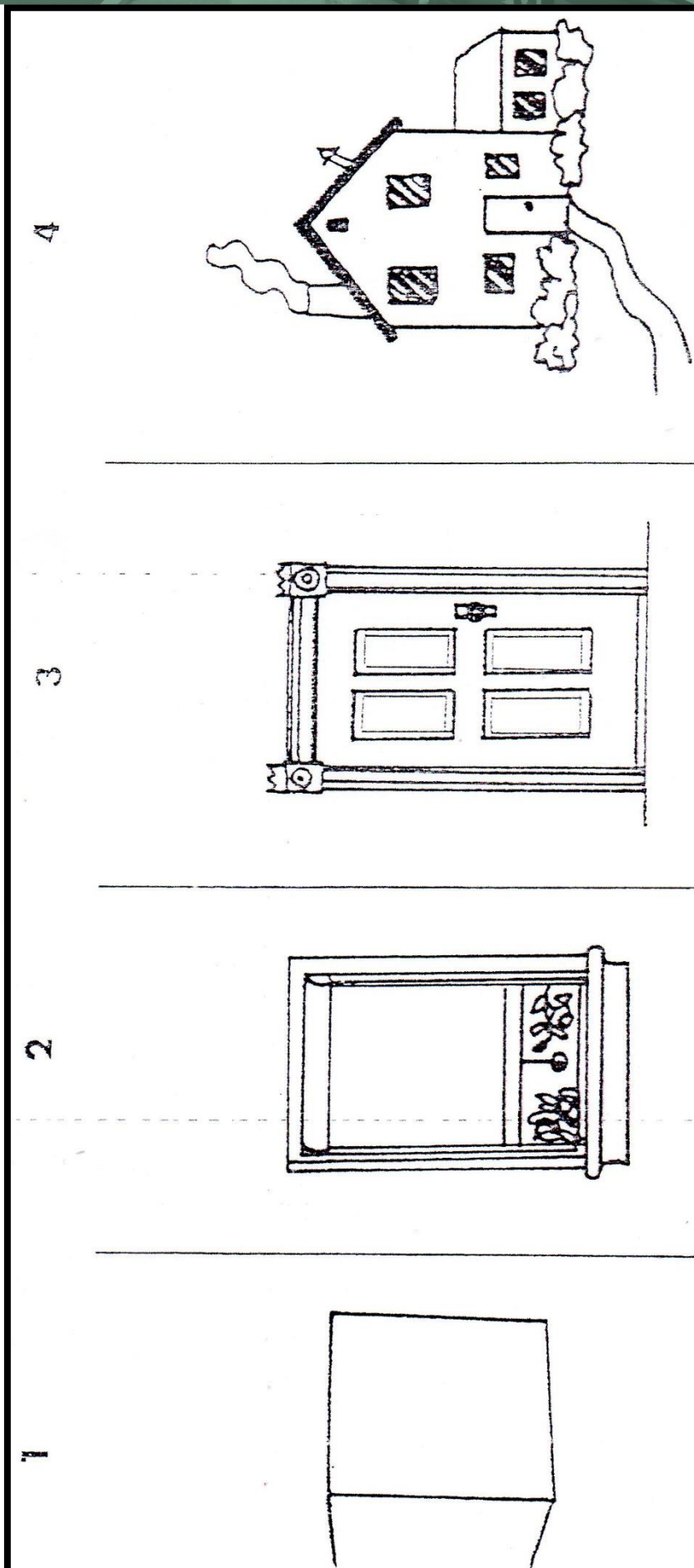

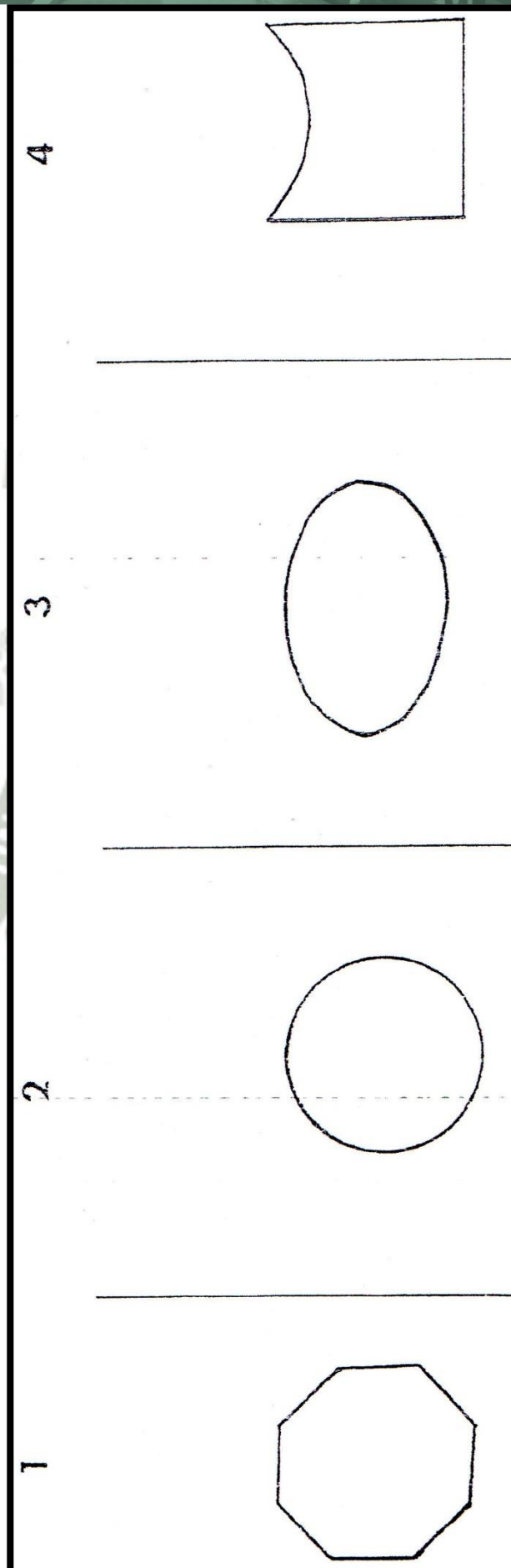

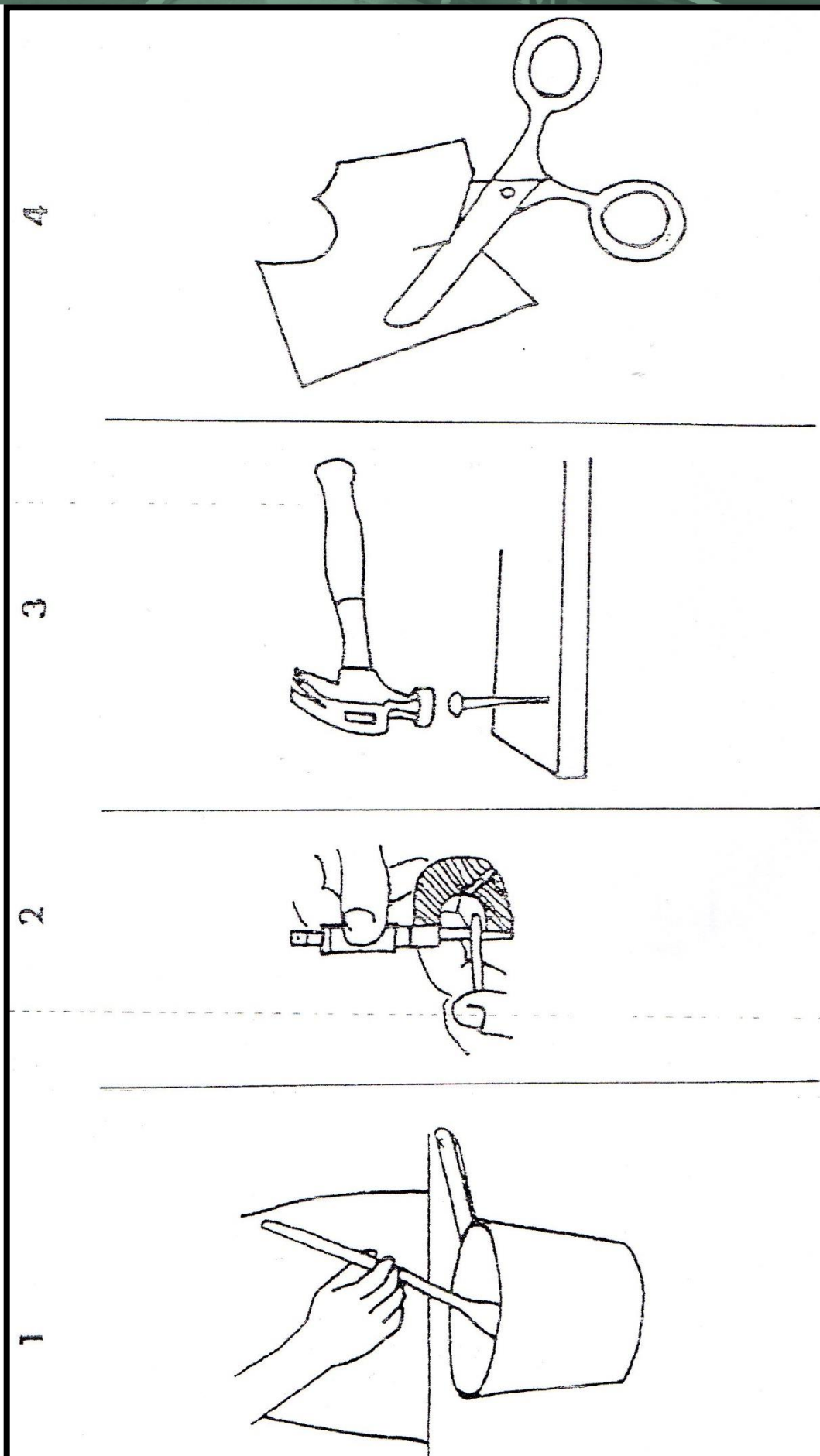

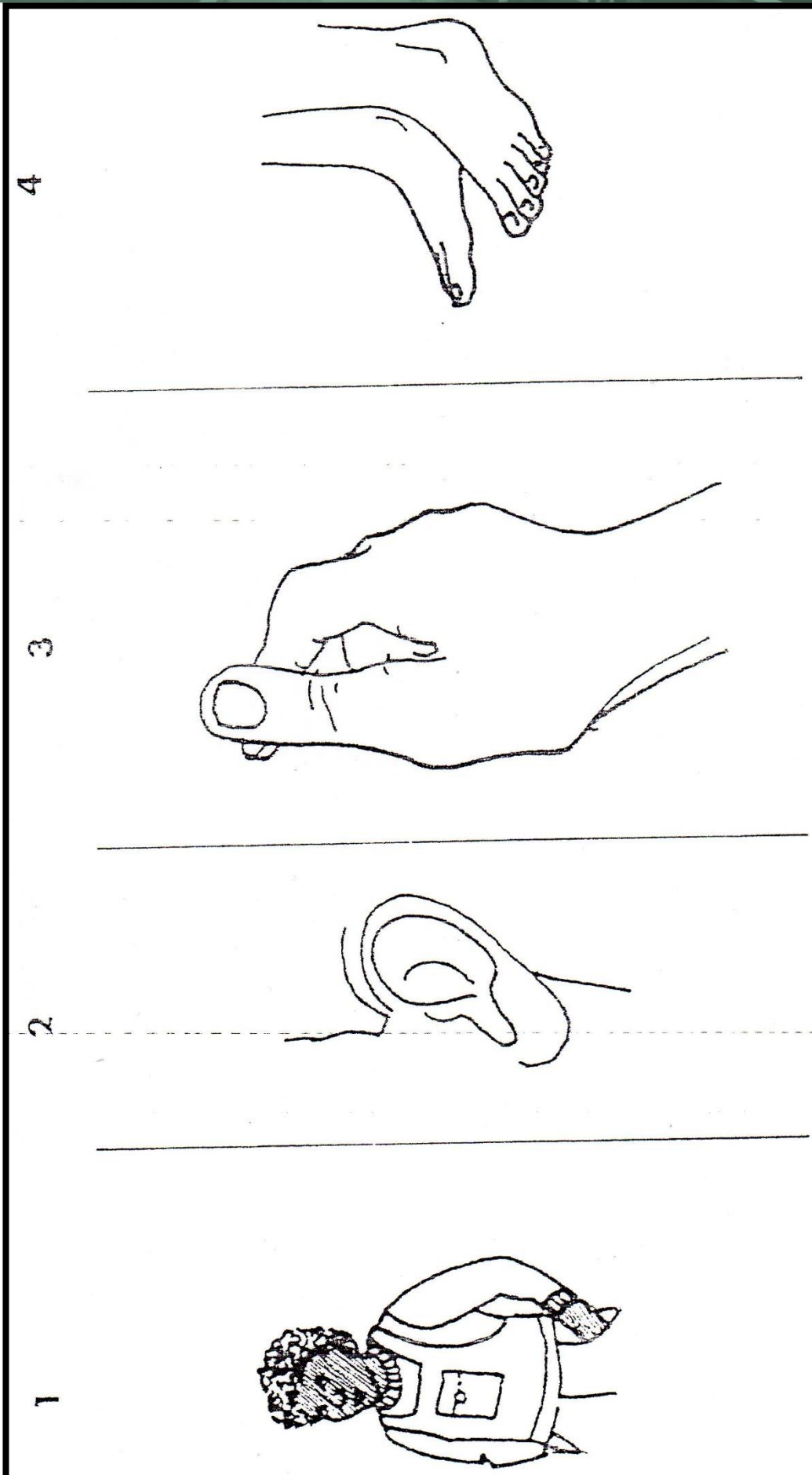

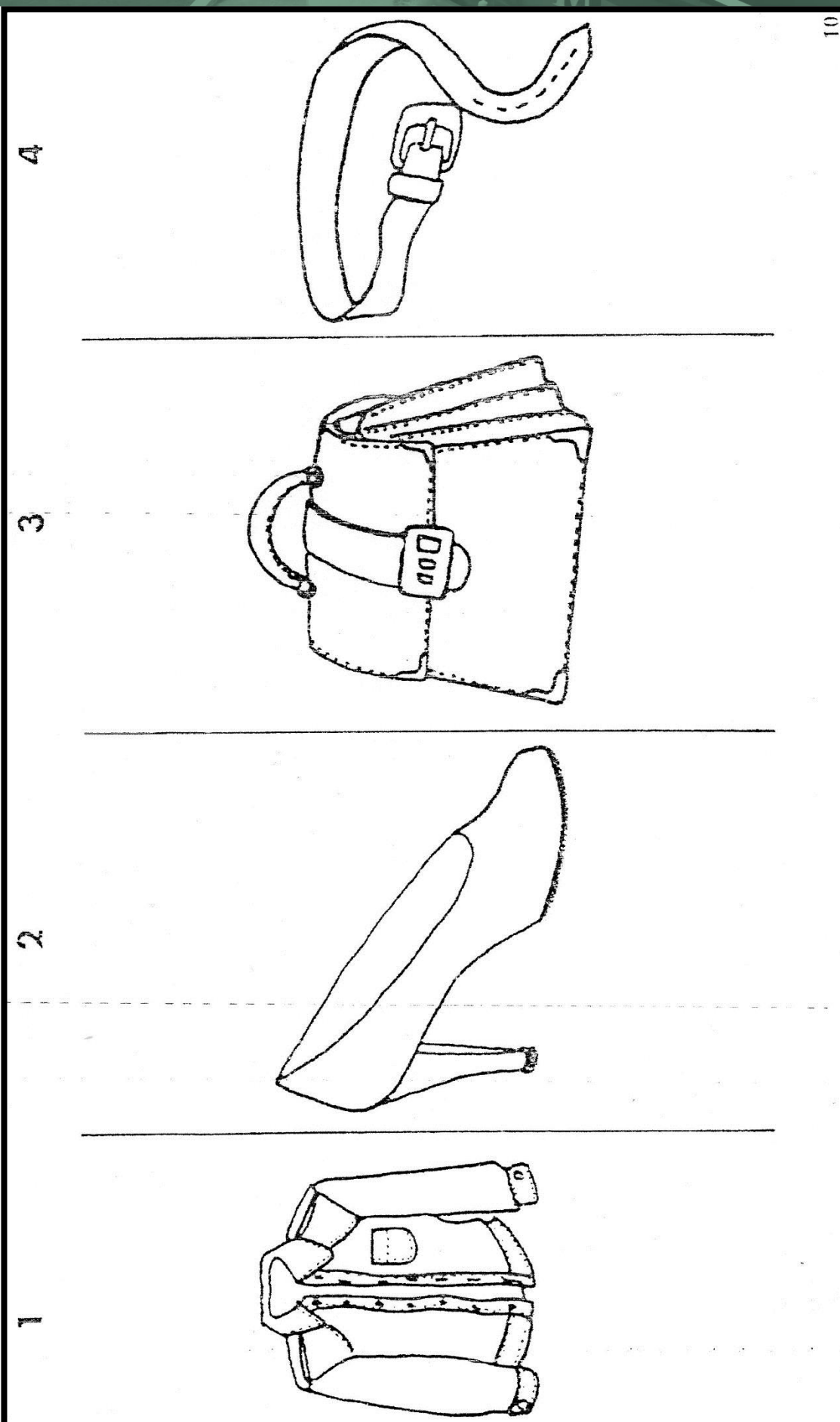

10

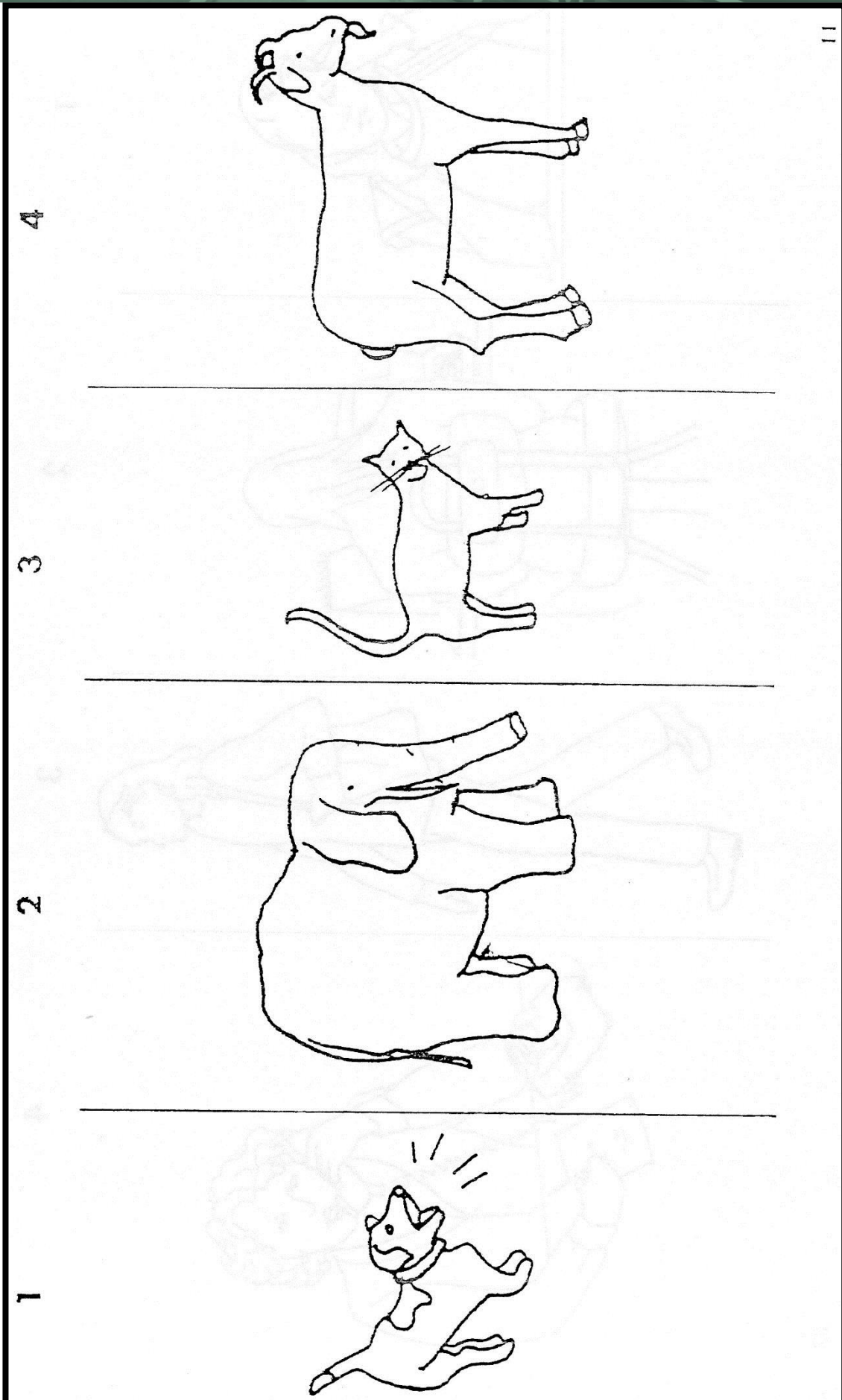

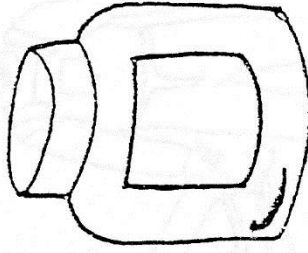
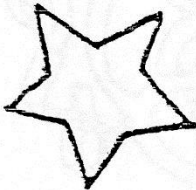
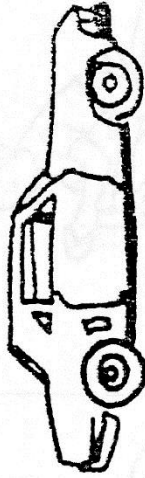
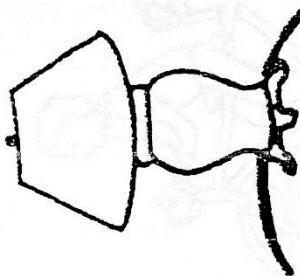
4	 <hr data-bbox="338 577 1279 586"/>
3	 <hr data-bbox="331 1012 1273 1021"/>
2	 <hr data-bbox="331 1599 1273 1608"/>
1	

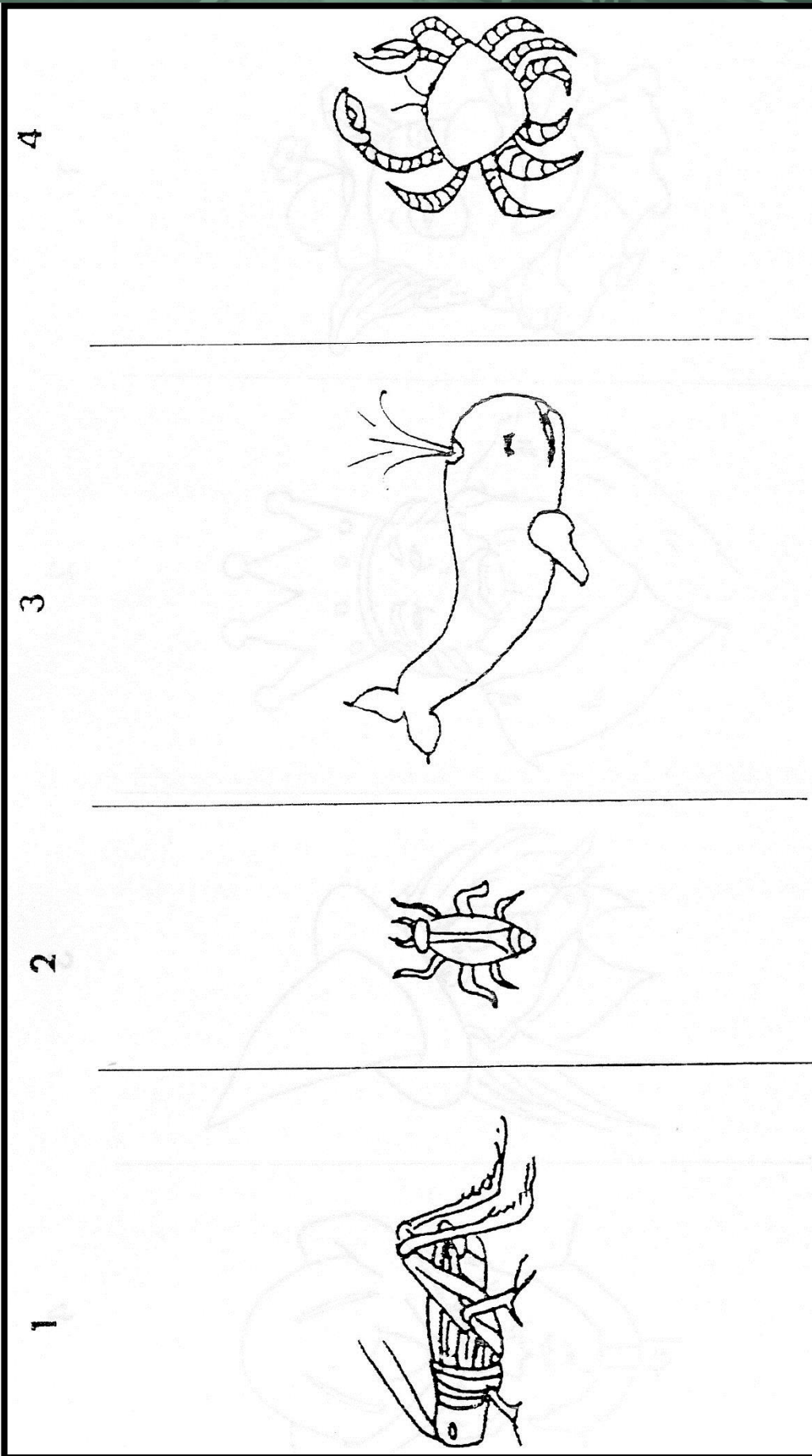

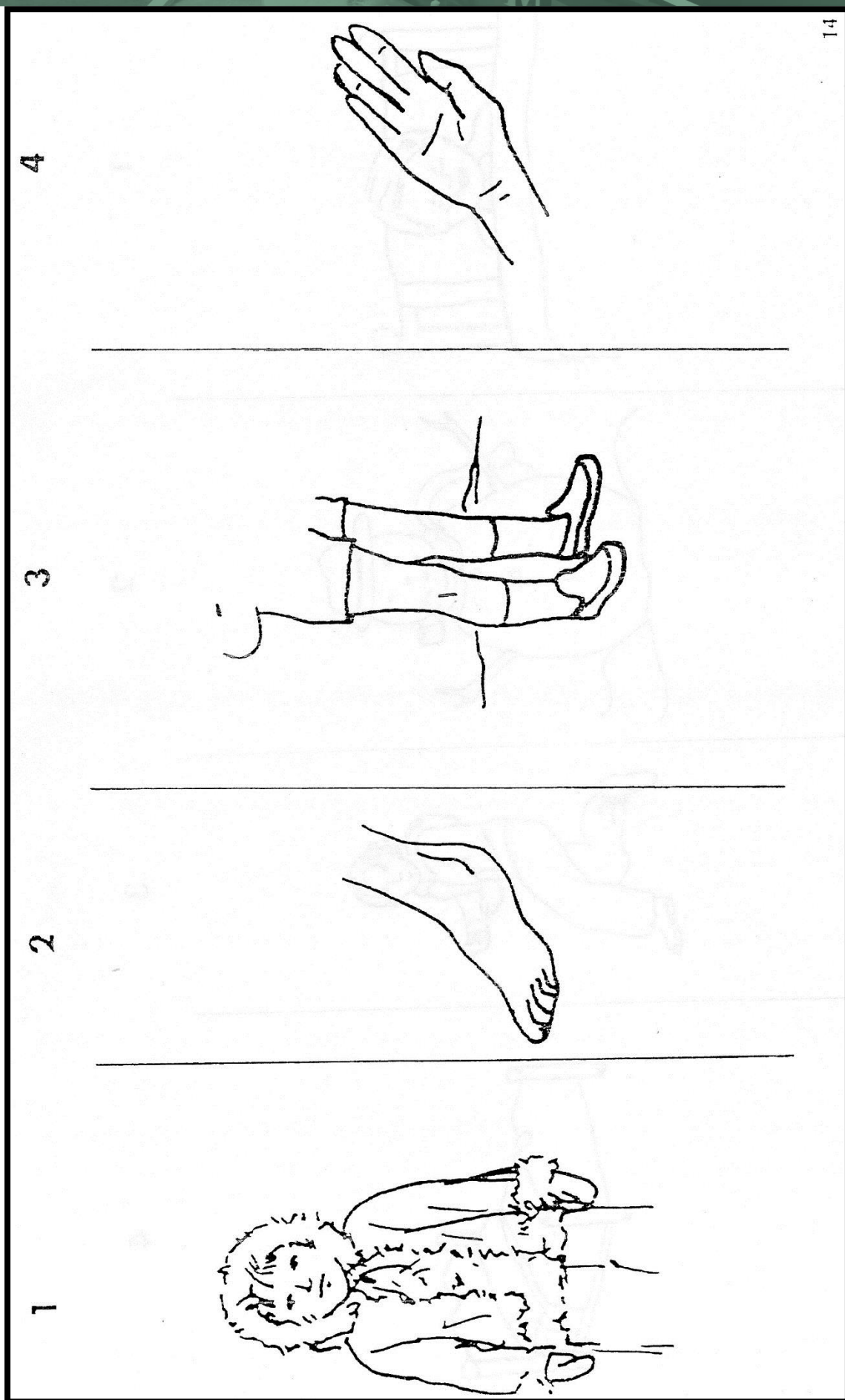

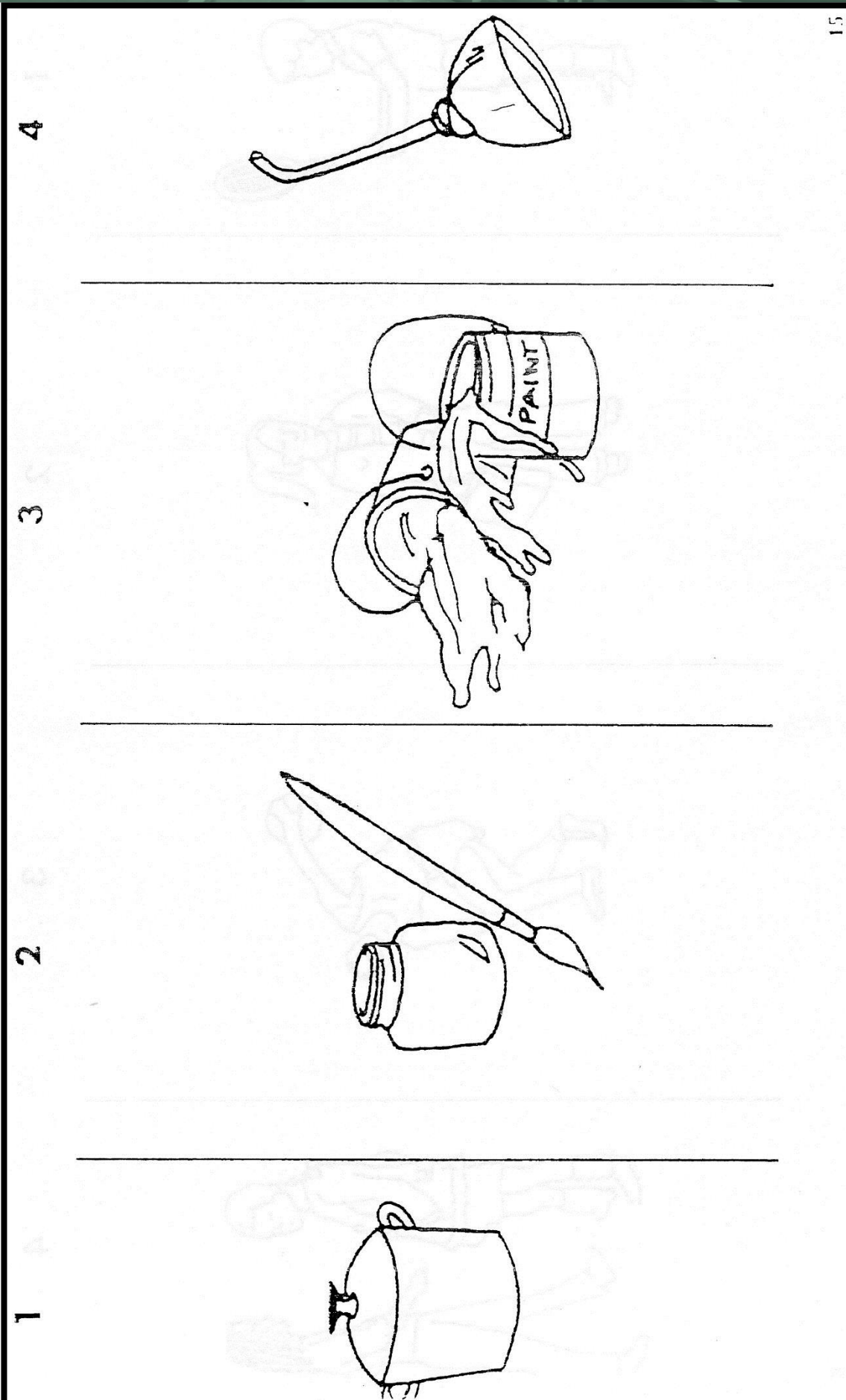

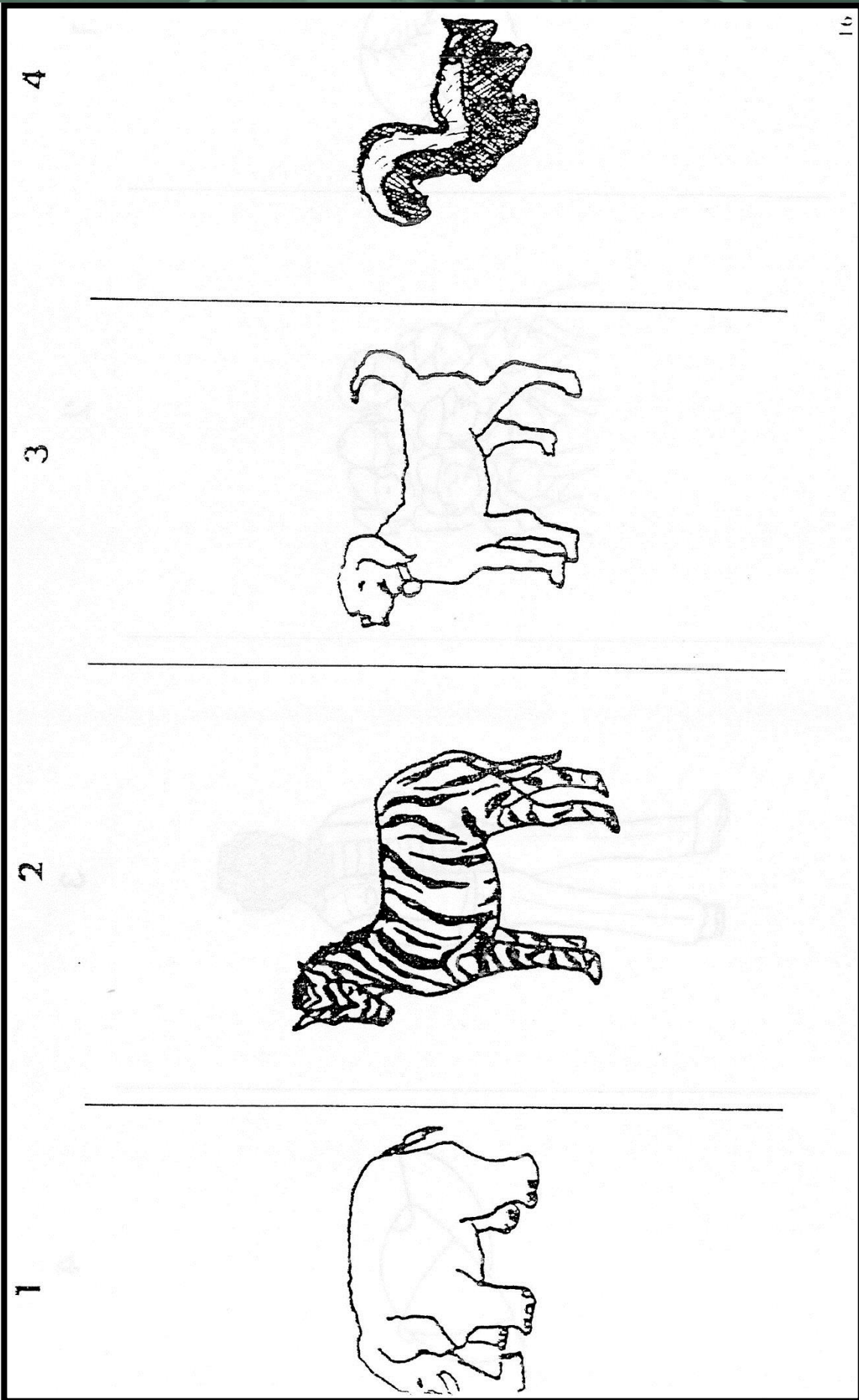

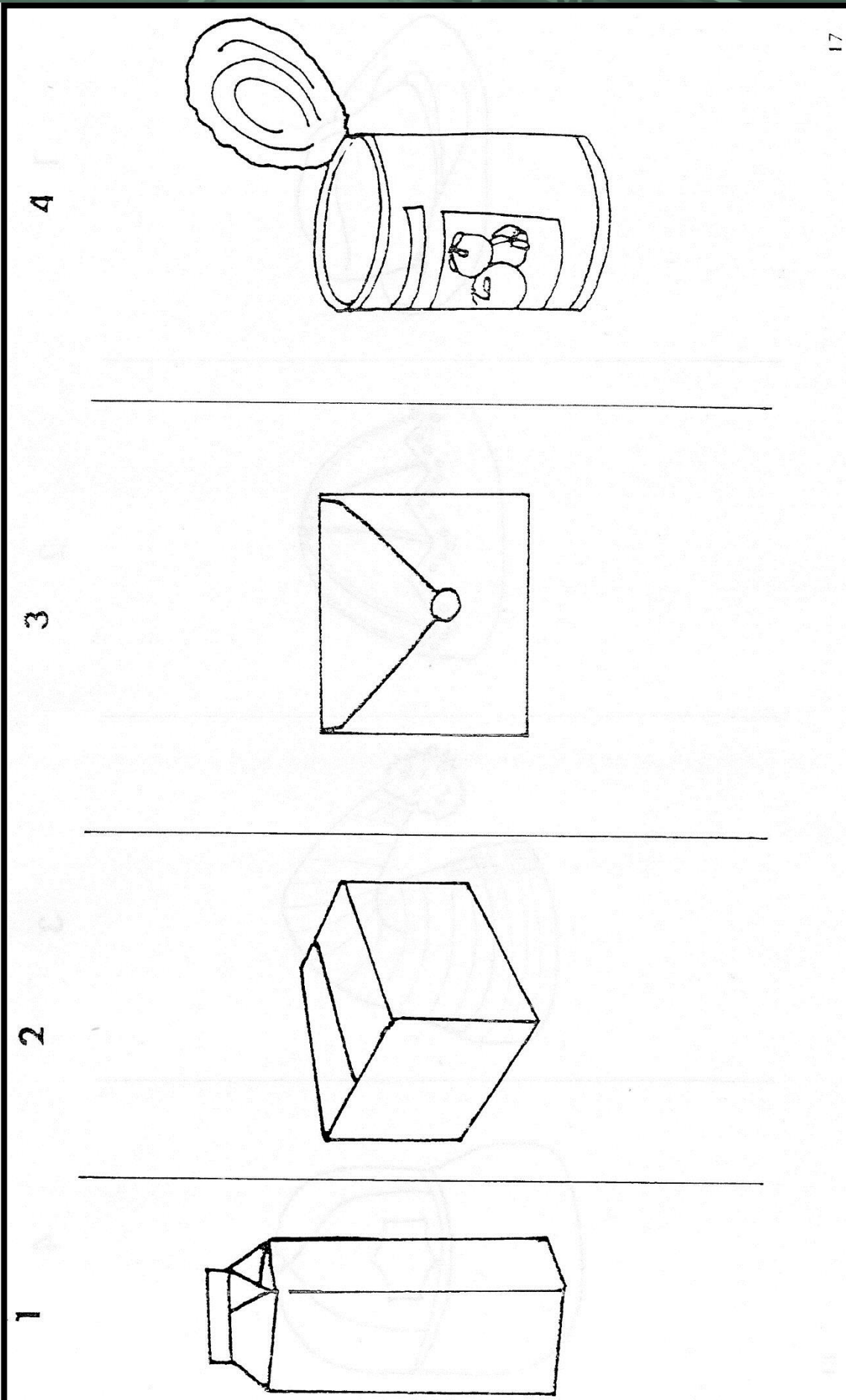

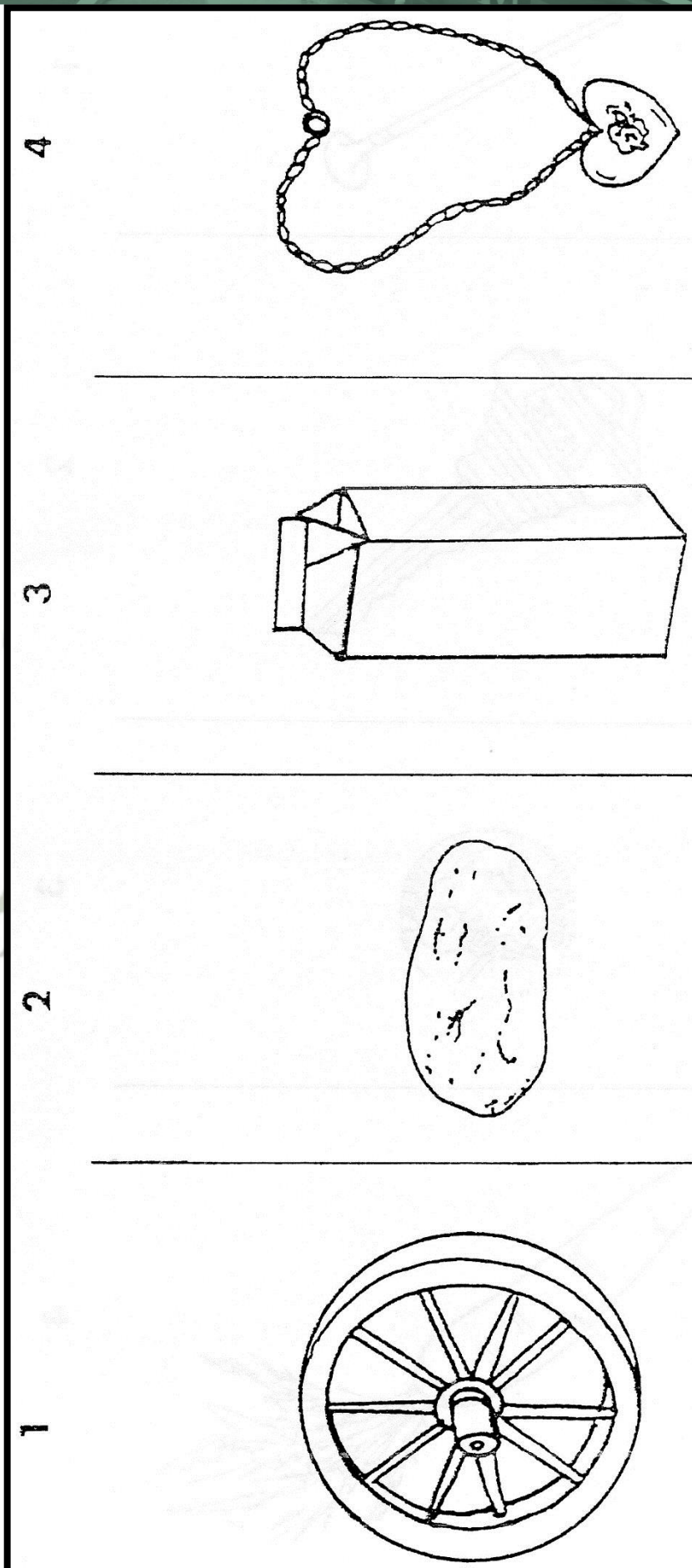

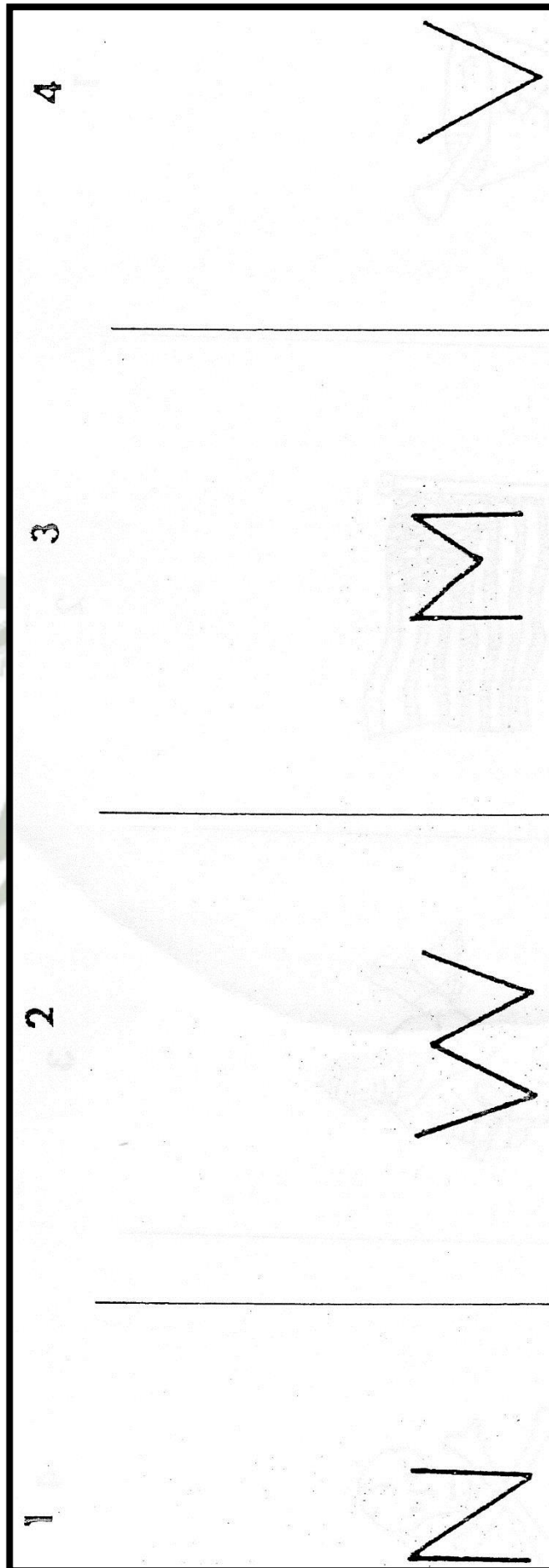



**MATRIZ DE TABULACIÓN TEST FIGURA/PALABRA EXPRESIVO DE
GARDNER**

TEST EXPRESIVO																				
Niño	1	2	3	4	5	6	7	8	9	10	11	12	13	14	15	16	17	18	19	TOTAL
1	1	0	1	1	1	1	0	0	1	0	0	0	0	0	0	0	0	0	0	6
2	0	1	1	1	1	1	0	0	0	1	1	1	1	0	0	1	1	0	0	12
3	1	1	1	1	1	1	0	1	0	1	1	1	1	0	1	1	1	1	0	13
4	1	0	1	1	1	0	0	1	0	0	0	0	0	0	0	0	0	0	0	4
5	0	0	1	1	0	0	0	0	0	0	0	0	0	0	0	0	0	0	0	2
6	1	0	1	0	0	0	0	0	0	0	0	0	0	0	0	0	0	0	0	2
7	1	1	1	1	1	0	0	1	1	0	0	1	1	1	0	1	1	0	0	11
8	1	0	1	1	1	1	0	0	0	1	1	1	1	0	0	0	0	0	0	9
9	0	1	1	1	0	0	0	0	1	0	0	0	0	0	0	0	0	0	0	4
10	0	0	1	0	1	0	0	0	0	0	0	0	0	0	0	0	0	0	0	2
11	0	0	0	0	1	0	0	0	0	0	0	0	0	0	0	0	0	0	0	1
12	1	0	1	1	0	0	0	0	1	0	0	0	0	0	0	0	0	0	0	4
13	1	1	1	1	0	1	0	1	1	0	1	1	1	0	1	1	1	1	1	15
14	0	0	0	0	0	0	0	0	0	0	0	0	0	0	0	0	0	0	0	0
15	0	0	0	0	0	0	0	0	0	0	0	0	0	0	0	0	0	0	0	0
16	0	0	0	0	0	0	0	0	0	0	0	0	0	0	0	0	0	0	0	0
17	1	1	1	1	1	0	0	1	1	1	1	0	0	0	1	1	1	0	0	12
18	1	1	1	1	1	1	1	1	1	0	1	1	1	1	1	1	1	1	1	18
19	1	0	1	1	1	1	0	1	0	1	1	1	1	0	1	1	1	1	1	15
20	1	1	1	1	1	1	0	1	0	1	1	0	1	1	1	1	1	0	1	15
21	1	1	1	1	1	1	0	1	1	0	1	1	0	0	1	1	1	0	1	14
22	1	1	1	1	1	1	0	1	0	0	1	1	1	1	1	1	1	1	1	16
23	1	0	0	1	0	0	0	1	0	1	0	0	0	0	1	0	0	0	0	6
24	1	0	1	1	0	0	0	0	0	0	0	0	0	0	0	0	0	0	0	3
25	1	1	1	1	1	1	1	1	0	1	1	1	1	0	1	1	1	0	1	16
26	1	0	1	1	1	0	0	0	1	0	1	0	1	1	1	0	0	0	0	9
27	1	1	1	1	1	1	1	1	1	0	0	1	1	1	0	1	0	0	1	14
28	1	0	1	1	1	0	0	1	0	1	1	1	1	1	0	1	1	0	1	14
29	0	0	0	0	0	0	0	0	0	0	0	0	0	0	0	0	0	0	0	0
30	0	0	0	0	0	0	0	0	0	0	0	0	0	0	0	0	0	0	0	0
31	1	0	1	1	1	1	0	1	1	1	1	0	1	0	0	1	1	0	0	12
32	1	0	1	1	1	0	0	1	1	1	1	0	1	1	0	1	0	0	0	11
33	1	1	1	1	1	1	0	1	1	1	1	1	1	0	1	1	1	1	1	17
34	1	0	1	1	1	1	0	1	1	0	1	1	1	1	1	1	1	0	0	14
35	1	0	1	1	0	0	0	1	0	0	1	1	1	0	0	0	0	0	0	7
36	1	0	1	1	1	1	0	1	0	0	1	1	1	1	0	0	0	0	0	10
37	0	0	0	0	0	0	0	0	0	0	0	0	0	0	0	0	0	0	0	0
38	1	1	1	1	1	1	0	1	0	1	1	1	0	1	0	1	1	1	1	15
39	1	0	1	1	1	0	0	1	1	0	1	1	1	1	1	1	0	0	0	12
40	0	0	0	0	0	0	0	0	0	0	0	0	0	0	0	0	0	0	0	0

**MATRIZ DE TABULACIÓN TEST FIGURA/PALABRA RECEPTIVO DE
GARDNER**

TEST RECEPTIVO																				
Niño	1	2	3	4	5	6	7	8	9	10	11	12	13	14	15	16	17	18	19	TOTAL
1	1	1	1	1	1	1	1	1	1	1	1	1	0	1	0	1	1	1	0	11
2	1	1	1	1	0	1	1	0	0	1	0	1	1	1	1	0	0	0	0	11
3	1	1	1	1	0	0	0	0	0	1	1	0	0	0	0	0	0	0	0	6
4	1	1	1	1	1	0	1	1	1	0	1	0	0	1	0	1	0	0	0	10
5	1	1	1	1	0	0	1	1	0	1	1	1	1	1	0	0	1	1	0	13
6	1	0	1	1	0	0	1	0	1	0	1	1	1	1	1	0	0	0	0	10
7	1	1	1	1	0	1	1	1	0	1	0	0	0	0	0	0	0	0	0	8
8	1	1	1	1	1	0	1	1	0	1	0	0	0	0	0	0	0	0	0	8
9	1	1	1	0	1	1	1	1	0	1	1	1	1	1	0	0	1	1	1	15
10	1	1	1	1	1	1	1	1	0	0	0	1	1	0	0	0	0	0	0	9
11	1	1	1	1	1	1	1	1	0	1	0	1	0	1	1	0	0	1	0	13
12	1	1	1	1	0	0	9	1	0	0	1	0	0	0	0	0	0	0	0	5
13	1	1	1	1	0	1	1	1	0	1	1	0	0	1	0	1	0	0	0	12
14	1	1	1	0	0	1	1	0	0	0	1	0	0	0	0	0	0	0	0	6
15	0	0	0	0	0	0	0	0	0	0	0	0	0	0	0	0	0	0	0	0
16	1	1	1	1	1	1	1	1	1	1	0	1	1	1	1	0	1	0	1	15
17	1	1	1	1	0	1	0	1	0	1	0	1	0	1	0	0	0	0	0	9
18	1	1	1	1	1	1	1	1	0	1	1	1	1	1	1	0	1	1	0	16
19	1	1	1	1	1	0	1	1	1	0	0	1	1	1	1	1	1	0	0	13
20	1	1	1	1	1	0	1	1	1	0	1	0	1	1	1	1	0	1	1	15
21	1	1	1	1	1	0	0	1	1	1	1	0	1	1	1	1	1	0	1	14
22	1	1	1	1	0	1	1	1	1	1	0	1	0	1	1	1	0	0	0	14
23	1	1	1	1	1	1	0	1	1	1	0	0	0	0	0	0	0	0	0	9
24	1	1	1	1	1	1	1	1	1	0	1	1	1	1	1	1	1	0	0	16
25	1	1	1	1	1	1	1	1	0	1	0	0	1	1	0	1	0	0	0	12
26	1	1	1	1	1	1	1	1	0	1	0	1	0	1	0	0	1	0	0	12
27	0	1	1	1	0	1	1	1	0	1	0	0	1	1	0	1	0	0	0	10
28	1	1	1	1	1	1	1	1	1	1	0	1	1	1	0	1	0	0	0	14
29	1	1	1	1	0	1	1	1	1	0	1	0	0	1	1	0	1	0	0	12
30	1	1	1	1	1	1	1	1	0	1	0	0	1	1	0	0	1	0	0	12
31	1	1	1	1	1	1	1	1	1	1	0	1	1	1	0	1	1	1	1	18
32	1	1	1	1	1	1	0	1	0	1	1	1	1	1	1	0	0	0	0	16
33	1	1	1	1	1	1	1	1	1	1	1	1	1	1	0	1	0	0	0	15
34	1	1	1	1	1	1	1	1	0	1	1	0	1	0	1	1	0	0	0	13
35	1	1	1	1	1	1	0	1	1	0	0	0	0	1	0	0	0	0	0	7
36	1	1	1	0	0	1	1	0	1	1	1	1	0	1	0	0	0	0	0	10
37	1	1	0	1	0	0	1	1	0	0	0	0	0	0	0	0	0	0	0	5
38	1	1	1	1	1	1	1	1	1	1	0	1	1	1	0	1	1	1	1	17
39	1	1	1	1	0	1	1	1	0	0	0	1	0	0	0	0	0	0	0	8
40	0	0	0	0	0	0	0	0	0	0	0	0	0	0	0	0	0	0	0	0

**MATRIZ DE RESULTADOS INTEGRADOS DE LOS TEST EXPRESIVO Y
RECEPTIVO**

Niño	EXPRESIVO			RECEPTIVO		
	Puntaje Bruto	Edad Mental	Cociente Intelectual	Puntaje Bruto	Edad de Lenguaje	Cociente Intelectual
1	6	1.4	55	11	2.3	101
2	12	1.8	78	11	2.4	101
3	13	1.9	81	6	1.10	86
4	4	1.3	57	10	2.2	97
5	2	1.1	56	13	2.6	107
6	2	1.1	57	10	2.2	105
7	11	1.7	65	8	2.0	83
8	9	1.6	77	8	2.0	98
9	4	1.3	55	15	2.7	107
10	2	1.1	55	9	2.1	85
11	1	1.1	55	13	2.6	102
12	4	1.3	56	5	1.4	83
13	15	1.10	82	12	2.5	100
14	0	0	0	6	1.10	82
15	0	0	0	0	0	0
16	0	0	0	15	2.8	112
17	12	1.8	68	9	2.1	85
18	18	2.1	85	16	2.9	104
19	15	1.10	77	13	2.6	102
20	15	1.10	86	15	2.8	112
21	14	1.9	74	14	2.7	100
22	16	1.11	85	14	2.7	100
23	6	1.4	55	9	2.1	90
24	3	1.2	55	16	2.9	109
25	16	1.11	85	12	2.5	100
26	9	1.6	65	12	2.5	100
27	14	1.9	79	10	2.2	93
28	14	1.9	83	14	2.7	110
29	0	0	0	12	2.5	113
30	0	0	0	12	2.5	100
31	12	1.8	68	18	2.11	108
32	11	1.7	65	16	2.9	104
33	17	2.0	83	15	2.8	102
34	14	1.9	79	13	2.6	102
35	7	1.5	72	7	1.11	95
36	10	1.7	55	10	2.2	89
37	0	0	0	5	1.9	89
38	15	1.10	77	17	2.10	106
39	12	1.8	84	8	2.0	98
40	0	0	0	0	0	0
\bar{x}	8.38	1.28	57.73	10.98	2.2	94.0
CV (%)	72.64	52.39	50.23	38.46	30.71	24.95
Rango	18	2.1	86	18	2.11	113



**PROTOCOLO DE ADMINITRACIÓN Y
VALORACIÓN DEL INSTRUMENTO**

ADMINISTRACIÓN DEL INSTRUMENTO

El Test Figura/Palabra puede ser administrado por terapeutas del habla y el lenguaje, psicólogos, consejeros, médicos, especialistas en aprendizaje, y otros profesionales familiarizados con los principios de la evaluación y la interpretación educacional y psicológica. Antes de emplear el Test, el examinador debe familiarizarse adecuadamente con los procedimientos de administración y puntuación, presentando correctamente las palabras estímulo.

- **Duración de la prueba**

El Test Figura/Palabra tanto Receptivo como Expresivo, requieren aproximadamente de 10 a 15 minutos de administración y menos de 5 minutos de evaluación cada uno. Puesto que se trata de una prueba de rendimiento, y no fija el tiempo, el niño no debe sentir que la velocidad es un factor importante para su rendimiento. El niño debe ser informado de que tendrá amplio tiempo para determinar sus elecciones; con todo, no se le permitirá reflexionar en exceso.

- **Ambiente de la prueba**

La prueba puede ser conducida en un ambiente placentero que ofrezca al niño pocos elementos de distracción visuales o auditivos. Cuando sea posible, la prueba debe efectuarse al comenzar el día, ya que se ha encontrado que es el momento de máximo rendimiento de los niños, que acaban de dormir y aún no han sido excitados por participar en actividades estimulantes o experiencias importantes en el hogar.

- **Preparación para la prueba**

Antes de administrarse el test, el examinador debe registrar la fecha de nacimiento del niño, y determinar su edad cronológica en años y meses. El formulario de registro proporciona espacio para efectuar este cálculo. Cuando se conoce la edad del niño, el examinador puede determinar dónde

comenzar la prueba. La edad cronológica del niño será utilizada también para determinar puntajes a partir de los cuadros de normas.

- **Preparación del niño**

Antes de efectuar la prueba se iniciará una conversación general a fin de que el niño se sienta distendido. Luego de que se le ha dado la posibilidad de sentirse cómodo en el ambiente de prueba, se aplicará el test. Todas las directivas globales deben presentarse en palabras a nivel de comprensión del niño. Cuando el examinador sienta que el niño se encuentra tranquilo podrá comenzar la prueba.

Si bien la administración del Test figura/palabra puede ser completado normalmente en menos de 15 minutos, en los niños más pequeños podrá ser apropiada extender la prueba a más de una entrevista. Esto permitirá que el niño se sienta en mayor confianza con el examinador, el ambiente de prueba y el procedimiento del test.

- **Directivas generales y consideraciones**

- **Test Figura/Palabra Receptivo**

Se explicará al niño que se le mostrará algunas figuras y que se le indicará que señale una de ellas, correspondiente a la palabra que escucha del examinador. Se le hará saber que si no escucha bien la palabra podrá pedir que se le sea repetida una segunda vez. También se debe informar al niño que las palabras se harán más y más difíciles y que no se espera que nadie conozca todas las respuestas correctas, si bien debe intentar dar lo mejor de sí.

Se incluyen tres ejemplos en las láminas de prueba para mostrar el procedimiento. Estos ejemplos deben presentarse a los niños de todas las edades. Los niños de mayor edad captarán fácilmente la mecánica de la prueba; los menores y los niños con trastornos diversos, empero, podrán necesitar una demostración adicional. En el caso de estos niños, el examinador podrá decir la palabra estímulo, hacer la asociación entre la palabra y la figura señalando la imagen correcta y hacer que el niño imite

tal acción. Se retirarán las directivas tan frecuentemente como sea necesario y se las modificará toda vez que sea útil para asegurar que el niño comprenda por completo lo que se espera de él. Cuando el examinador está seguro de que el niño entiende el procedimiento de la prueba puede dar comienzo a su administración. Si el niño parece confundido durante la administración, se reforzará las directivas tantas veces como se necesite.

Al administrar el ítem es importante utilizar una voz suave y articulada. Solamente debe presentarse la palabra señalada en el formulario de registro. No se permiten sinónimos u otros sustitutos.

La velocidad con que se muestra cada lámina ha de ajustarse al ritmo de cada niño. Si un niño parece responder impulsivamente señalando una figura antes de escuchar la palabra y considerar la respuesta correcta, empero, se le advertirá que escuche y observe cada figura antes de señalar la que él piensa que es la correcta.

Algunos niños se distraen fácilmente y requerirán mayores esfuerzos motivacionales por parte del examinador para mantener la atención. Se evitará de cualquier forma elogiar al niño ante una respuesta correcta, mostrando indiferencia frente a una respuesta errónea. Si el niño muestra preocupación por acerca de su rendimiento, se le explicará que pocos son los niños que responden correctamente a todos los ítem. Si el niño pide confirmación acerca de lo correcto de sus respuestas, se le indicará que su respuesta fue incorrecta, en caso de que hubiese sido así, pero se le recordará que ha identificado con corrección otras figuras.

➤ **Test Figura/Palabra Expresivo**

Se incluyen dos ejemplos, las láminas A y B deberán usarse para demostrar el procedimiento del test a los niños muy pequeños o a los mayores cuando estos no entienden bien las directivas. Los niños de mayor edad captarán fácilmente la mecánica de la prueba; los menores y los niños con trastornos diversos, empero, podrán necesitar una demostración adicional. Se retirarán las directivas tan frecuentemente como sea necesario y se las modificará toda vez que sea útil para asegurar que el niño comprenda por

completo lo que se espera de él. Cuando el examinador está seguro de que el niño entiende el procedimiento de la prueba puede dar comienzo a su administración.

Al administrar el ítem es importante utilizar una voz suave y articulada.

Cualquier respuesta que incluya la raíz de la palabra estímulo se considera correcta.

- **Registro de las respuestas del niño**

- **Test Figura/Palabra Receptivo**

Cuando se administra la prueba es importante mantener el formulario de registro fuera de la vista directa del niño.

Para cada respuesta, correcta o incorrecta, debe efectuarse una notación en el espacio provisto al respecto del formulario, ya que de otro modo el niño será capaz de determinar su fracaso o su éxito en cada ítem y se mostrará más interesado por el proceso de evaluación que por la tarea a realizar. Se seguirá que el examinador utilice dos símbolos similares que diferencien una respuesta correcta de otra incorrecta, como por ejemplo dos números o dos letras con la misma cantidad de trazos. No se emplearán en cambio los signos más o menos, ya que los niños podrán detectar fácilmente que signo está escribiendo el examinador observando la cantidad de trazo escritos en el formulario.

- **Test Figura/Palabra Expresivo**

En el caso del Test Figura/Palabra Expresivo, El examinador debe registrar por escrito, en el espacio en blanco que sigue a las palabras, todas las respuestas, ya sean ellas correctas o incorrectas. Ello evitará que el niño efectúe su propio análisis acerca de sus éxitos o fracasos.

Cualquier respuesta que incluya la raíz de la palabra estímulos se considera como correcta.

Luego de completar la administración de la prueba, tache los números incorrectos, esto reducirá la posibilidad de puntuar mal. Subraye todas las respuestas que indiquen distorsión del habla.

VALORACIONES DEL INSTRUMENTO 1

TEST/FIGURA PALABRA EXPRESIVO DE GARDNER

Por sí mismo, un puntaje bruto proporciona poca información acerca del nivel de rendimiento de un niño. Cuando el puntaje bruto se comprara con alguna normalización, en cambio, adquiere significado. Los puntajes obtenidos permiten que el rendimiento de un niño pueda compararse con normas definidas. Al obtener el puntaje bruto se puede calcular la edad cronológica del niño, podrá disponerse de dos cuatro tipos de puntuaciones:

1. Edad mental
2. Puntaje estándar

La edad mental puede obtenerse localizando la edad mental que corresponde al puntaje bruto.

EDADES MENTALES Y PUNTAJES BRUTOS

PUNTAJE	EM
2	1.1
3	1.2
4	1.3
5	1.3
6	1.4
7	1.5
8	1.5
9	1.6
10	1.7
11	1.7
12	1.8
13	1.9
14	1.9
15	1.10
16	1.11
17	2.0
18	2.2
19	2.3

Con el fin de determinar el puntaje estándar (PE) habrá que localizar la columna que representa el nivel de edad cronológica adecuado y a la hilera correspondiente al índice bruto. El PE se localiza en la intersección de hilera y columna.

PUNTAJES ESTÁNDARES

Puntaje bruto	2-0 a 2-1	2-2 a 2-3	2-4 a 2-5	2-6 a 2-7
1	55			
2	57			
3	60	55		
4	63	56		
5	33	59	55	
6	67	61	55	
7	72	65	59	55
8	74	68	62	56
9	77	71	65	59
10	80	74	68	62
11	82	74	70	65
12	84	78	73	68
13	87	81	76	72
14	89	83	79	74
15	92	86	82	77
16	95	89	85	80
17	98	92	87	83
18	101	94	90	85
19	103	96	92	87

PUNTAJE ESTANDAR

El PE constituye un índice estándar que indica la extensión en que el rendimiento de un niño en el Figura/Palabra Expresivo se desvía del rendimiento promedio de los niños en ese nivel de edad. Se proporcionan tablas de PE correspondientes a los Puntajes Brutos para cada uno de los 14 niveles etarios. A la distribución de los PE en cada nivel se le asignó una medida de 100, representando ello un rendimiento promedio y una desviación estándar de 15, esto significa que si el rango de un niño en relación con otros permanece constante de año en año, el PE también permanecerá constante. Los PE representan unidades iguales de medida y son comparables con índices estándares de otras pruebas, siempre normatizados sean similares en cada prueba, de tal modo, los PE proporcionan una medida para comparar la conducta de diversos niveles de edad cronológica y a través de diferentes dominios conductuales.

TEST/FIGURA PALABRA RECEPTIVO DE GARDNER

El puntaje bruto de todo sujeto es comparado luego con la distribución de puntajes obtenidos a partir de la muestra e normatización, a fin de descubrir donde se ubica el sujeto con referencia a la muestra de normatización, el puntaje bruto se convierte en alguna medida relativa. Los puntajes obtenidos están diseñados para servir a un doble propósito. En primer lugar, indican la posición relativa del individuo en la muestra normativa, permitiendo así una evaluación de su rendimiento con referencia a otras personas. En segundo término, proporcionan medidas comparables que permiten una comparación del rendimiento del sujeto en pruebas diferentes.

1. Edad de Lenguaje
2. Puntaje estándar del lenguaje (Cociente Intelectual)

La edad del lenguaje puede obtenerse localizando la edad de lenguaje que corresponde al puntaje bruto.

EDADES DE LENGUAJE SEGUN PUNTAJES BRUTOS

PUNTAJE	EL
1	1.7
2	1.7
3	1.8
4	1.9
5	1.9
6	1.10
7	1.11
8	2.0
9	2.1
10	2.2
11	2.4
12	2.5
13	2.6
14	2.7
15	2.8
16	2.9
17	2.10
18	2.11
19	3.0

Para determinar el puntaje estándar del lenguaje se empleará el siguiente cuadro y se localizará la columna que representa el nivel adecuado de edad cronológica y la hilera correspondiente al puntaje bruto. El puntaje estándar es el hallado en la intersección de columna e hilera.

PUNTAJES ESTANDARES

Puntaje bruto	2-0 a 2-1	2-2 a 2-3	2-4 a 2-5	2-6 a 2-7
1	80	72	68	62
2	82	74	70	65
3	84	78	73	68
4	87	81	76	72
5	89	83	79	74
6	92	86	82	77
7	95	89	85	80
8	98	92	87	83
9	101	94	90	85
10	105	97	83	89
11	110	101	97	93
12	113	104	100	95
13	117	107	102	98
14	121	110	105	100
15	123	112	107	102
16	126	115	109	104
17	129	117	111	106
18	132	120	114	108
19	135	122	116	110

PUNTAJES ESTANDARES DE LENGUAJE (COCIENTE INTELECTUAL)

El PE constituye del lenguaje indica la extensión en que el rendimiento de un niño en el Figura/Palabra Receptivo se desvía del rendimiento promedio de los niños en ese nivel de edad. Se proporcionan tablas de PE correspondientes a los Puntajes Brutos para cada uno de los 45 niveles etarios. A la distribución de los PE en cada nivel se le asignó una medida de 100, representando ello un rendimiento promedio y una desviación estándar de 15, esto significa que si el rango de un niño en relación con otros permanece constante de año en año, el PE del lenguaje también permanecerá constante. Los PE del lenguaje

representan unidades iguales de medida y son comparables con índices estándares de otras pruebas, siempre que se hubiese empleado una medida de 100 y una desviación estándar de 15 y que los grupos normativos hubiesen sido similares. En particular, el puntaje estándar obtenido en el Test Figura/Palabra Receptivo puede compararse directamente con el puntaje estándar obtenido en el Test Figura/Palabra Expresivo.



UNIVERSIDAD CATÓLICA DE SANTA MARÍA
FACULTAD DE CIENCIAS Y TECNOLOGÍAS SOCIALES Y
HUMANIDADES
ESCUELA PROFESIONAL DE EDUCACIÓN



PROPUESTA:
ACTIVIDADES DE ESTIMULACIÓN DEL LENGUAJE PARA NIÑOS DEL
NIVEL INICIAL I CICLO

Presentada por la Bachiller:
LUCIANA MIRELLA SOZA HERRERA

AREQUIPA – PERÚ
2016

PROPUESTA:**ACTIVIDADES DE ESTIMULACIÓN DEL LENGUAJE PARA NIÑOS DEL NIVEL INICIAL I CICLO****INTRODUCCIÓN**

“En el proceso de adquisición del lenguaje se ponen en funcionamiento numerosas estructuras y procesos que, combinándose, dan origen a un complejo sistema como es el lenguaje hablado.” (Alessandri M. 2005)

Durante los últimos años podemos observar como la estimulación está ocupando un papel muy importante en la sociedad, no sólo existen más centros que ofrecen estos servicios, sino que cada vez hay más padres de familia que confían a sus hijos con apenas pocos meses de vida a ser estimulados, es por ello que las Instituciones Educativas de nivel Inicial buscan estar actualizadas con nuevos y cada vez más eficientes métodos de estimulación. Aunque la brecha que existe de padres que desconocen de esto aún es grande.

Como el ser humano desde antes que nace tiene contacto con el lenguaje, este debe ser estimulado antes de llegar a un centro educativo, es decir, que su propia madre y entorno deben estimularlo desde sus primeros días de vida, para que el niño pueda crear un vínculo con su lengua materna de una manera fácil.



Muchos padres de familia no conocen la importancia que ellos juegan en cuanto a la estimulación de lenguaje de sus hijos o no desconocen en sí que es la estimulación y cuáles son sus beneficios, así

que muchos niños llegan a los centros educativos con un desarrollo de lenguaje menor al que su edad corresponde, de ahí la importancia de trabajar dicha estimulación en el salón de clases.

Este trabajo investigativo de diferentes autores me ha permitido proponer las diferentes actividades que se detallarán a continuación, con el fin de aportar y favorecer al desarrollo del lenguaje.

JUSTIFICACIÓN

El presente trabajo es una propuesta pedagógica dirigida a docentes y padres de familia, es decir puede ser trabajada desde el hogar como en los salones de clase, de forma individual o grupal, con el fin de estimular el lenguaje del niño, para un uso de palabras correspondiente a las de su edad, que le permitan comunicarse e interactuar adecuadamente, expresando sus necesidades, sentimientos o ideas.



Por otro lado, el propósito que se busca con estas estrategias, es sentar las bases para que el niño pueda desenvolverse adecuadamente y perder el miedo a hablar en público.

Por lo tanto, si logramos que el niño cuente con la habilidad lingüística y con la confianza suficiente, beneficiará el desarrollo de su autonomía, con toma de decisiones al expresar sus aficiones o desagradados y poder solucionar sus problemas comunicándolos y buscando soluciones.

OBJETIVOS

OBJETIVOS GENERALES



Alcanzar a las docentes del nivel inicial, diferentes actividades y estrategias para estimular el habla en sus alumnos, y mejorar así el vocabulario tanto en comprensión como en expresión y a su vez motivarlos a hablar en público.



Mejor conocimiento, comprensión y desarrollo del vocabulario.



Formar habilidades comunicativas que le permitan al niño interactuar con su entorno.



Adquirir aprendizajes significativos mediante la exploración y el conocimiento del mundo.

OBJETIVOS ESPECÍFICOS

- **Desarrollo de la semántica:**



- a) Lograr que el niño desarrolle su capacidad asociativa.
- b) Profundizar el concepto de la palabra trabajada.
- c) Incrementar el vocabulario del niño.
- d) Desarrollar la función simbólica.

- **Desarrollo de la fonología:**



- e) Trabajar la correcta pronunciación de fonemas.
- f) En edades tempranas inculcar una buena base fonológica, previniendo futuros problemas de habla.

- **Desarrollo de la discriminación Auditiva:**



- g) Desarrollar la capacidad de asociación de objetos con sus sonidos.
- h) Confirmar y corregir el concepto de las palabras que el niño posee en su vocabulario.
- i) Desarrollar la imaginación del niño, el al escuchar un sonido no solo se imagina el objeto que lo emitió, sino la situación y el contexto.
- j) Desarrollo de la paciencia del niño.

ACTIVIDADES SUGERIDAS

- ❖ **Actividad 1:**

Dado que a la edad de dos años, los niños acaban de salir de la etapa del balbuceo y han comenzado a emergerse en el lenguaje de su lengua nativa con la pronunciación de algunas palabras, es que la práctica de asociación de imágenes es fundamental para complementar métodos como son los de las “Cartillas Léxicas” o “Bits” que se practican en casi todos los centros educativos.

“Estimulación de la semántica del niño: Ejercicios de asociación de figuras Idénticas”

- **Objetivos de las actividades:**

Mantener la mente del niño activa, incentivarlo a pensar y a asociar imágenes idénticas, despertando su interés en las cosas del mundo que lo rodea, profundizar temas de la vida cotidiana y evitar el uso de las palabras como etiqueta, otorgarle a las palabras



un significado más profundo. Mejora la memoria y la atención del niño.

Para la aplicación de este método podemos desarrollar las siguientes actividades lúdicas:

- **Juegos de Memoria:**

Posee cartillas grandes con imágenes de objetos de la clasificación que hemos seleccionado para trabajar, deben existir 2 figuras idénticas de cada una, estas se pegan en la pizarra para que los niños observen el orden de las figuras, posteriormente se voltean y los niños irán encontrando los iguales sucesivamente.

Ningún niño pierde hasta encontrar el igual de la imagen que le ha tocado.

Los niños deben decir cuál es el objeto que está en la cartilla, de equivocarse, se consultara al resto salón si alguien conoce el nombre.

- **Juegos de dominó con imágenes:**

Los niños deben asociar las figuras idénticas y colocarlas de manera consecutiva.

El juego se puede poner más difícil, colocando lugares en un lado de las piezas, y del otro lado, objetos que podemos encontrar en dichos lugares.

- **Juegos de Lotería:**

Cada niño tiene una imagen grande en sus manos, la maestra tiene otro conjunto de imágenes en donde se encuentran las mismas imágenes que tienen los niños, pero también posee más imágenes parecidas que pueden confundir al niño, la maestra toma imagen por imagen y se la muestra a los niños, preguntando quien tiene la misma imagen, para esto la maestra dice el nombre del animal u objeto que tiene la imagen, cada niño debe observar si posee la imagen que la profesora ha solicitado.

- **Descubriendo objetos:**

La maestra tiene unas cartillas con imágenes de diferentes objetos, estos objetos están en el patio o salón, la profesora, tiene las cartillas

pegadas en la pizarra, e indica los nombres de estos objetos, los niños salen al patio a buscar los objetos y cuando vuelven al salón deben indicar el nombre del objeto que encontraron y cuál es la cartilla que le corresponde este juego también puede realizarse sin cartillas, es decir, los niños escogen libremente de algún ambiente un objeto y en clase indican frente a sus compañeros cual es el nombre del objeto que encontraron, si son niños más grandes también pueden describir el objeto y su utilidad.

❖ **Actividad 2:**

“Estimulación de la fonología (Fonemas) del niño: Ejercicios de Praxias Bucofonatorias”

Las praxias son movimientos organizados en diferente dificultad de la lengua y labios, con el correcto control de estos movimientos podemos lograr una correcta pronunciación de los fonemas.

Practicándolas ejercitaremos los músculos que intervienen en la reproducción de los fonemas, además deben hacerse bajo supervisión para corregir cualquier equivocación que se presente.

Las praxias bucofonatorias deben ser seleccionados estratégicamente, ya que deben satisfacer las necesidades actuales del niño, estos ejercicios varían con el tiempo, puesto que el lenguaje va desarrollándose.

➤ **Objetivos de las actividades:**

Ejercitar y entrenar el movimiento de labios, lengua y gestos faciales, van a ayudar al niño a expresarse mejor cuando hable, por consecuencia en el



futuro, al dominar la pronunciación de los fonemas podrá rápidamente trabajar la lecto-escritura.

Tendrá un vocabulario con palabras de correcta pronunciación.

Para la aplicación de esta estimulación podemos iniciar con los siguientes ejercicios:

- **Ejercicios bucofonatorios de soplo, faciales y respiración:**
 - Practicar estímulos táctiles sobre los músculos para que se contraigan. Estos deben ser en forma de masaje suave o percusión rítmica.
 - Hacer todo tipo de movimientos faciales: cerrar los ojos, cerrar la boca, sacar la lengua.
 - Jugamos a que somos monstruos monstruosos, enseñando los dientes hacia adelante o hacia atrás.
 - Hacer caretas de cartón con diferentes expresiones faciales.
 - Pintar diferentes tipos de caras: con bigote, un ojo abierto y el otro cerrado, etc.
 - Oler la vela imaginaria y soplar la vela imaginaria.

- **Ejercicios bucofonatorios de Lengua:**
 - Lengua hacia arriba
 - Lengua hacia abajo
 - Lengua hacia arriba/abajo
 - Sacar y meter la lengua todo lo posible
 - Lengua hacia los lados
 - Con la punta de la lengua acariciar el labio superior
 - Con la punta de la lengua acariciar el labio inferior
 - Recorrer con la lengua los labios
 - Con la lengua tocar los incisivos superiores
 - Con la lengua tocar los incisivos inferiores
 - Tocar el paladar con la lengua
 - Limpiar el paladar con la lengua

- **Ejercicios bucofonatorios de labios:**
 - Extender los labios enseñando los dientes
 - Poner posición de labios unidos
 - Arrugar los labios
 - Fruncir los labios
 - Mandar besos
 - Morder el labio superior
 - Morder el labio inferior
 - Poner los labios en posición de tristeza

- Hacer vibrar los labios
- Llamar la gato
- Soplar

- **Ejercicios bucofonatorios de gestos:**
 - Abrir y cerrar la boca lo más posible
 - Abrir la boca despacio y cerrarla rápidamente
 - Abrir la boca rápidamente y cerrarla despacio
 - Enseñar los incisivos superiores
 - Enseñar los incisivos inferiores
 - Arrugar la frente
 - Fruncir el ceño
 - Movimiento de masticación exagerado

❖ **Actividad 3:**

“Estimulación de la audición: Ejercicios de discriminación Auditiva”

En la discriminación auditiva estamos determinando si le niño conoce o no realmente un objeto, animal, o persona sin verlo, es decir, a través de la emisión de un sonido, el niño utilizará su cerebro para procesar la información y el niño comunicará quien o que emite ese sonido, es decir, sabremos si el niño puede reconocer objetos a través de los sonidos que estos emitan, sin mirarlos, sólo imaginando la situación.

Desarrolla la función simbólica puesto, está representando mentalmente la imagen de un perro si es que escucha un ladrido, y así irá evolucionando su lenguaje, puesto que al dominar la función simbólica, logrará desarrollar su lenguaje, recordemos que el nivel más alto de la función simbólica es el lenguaje.

➤ **Objetivos de las actividades:**

Reconocer en un campo más amplio objetos, imaginar y crear situaciones en las mentes de los niños que los ayuden concebir mejor el concepto de una palabra.

Ayudar a la memoria del niño y en su concentración.

Concebir mejor las situaciones que ocurren en su entorno.



Preparar a los niños para diferentes situaciones de la vida cotidiana. Por ejemplo, al escuchar el sonido de un ladrido de un perro enfurecido en la calle, saben que este animal está cerca y deben tener cuidado.

Para la aplicación de este método podemos utilizar las siguientes actividades lúdicas:

- **Categorización de sonidos:**

El niño debe oír diferentes sonidos y una vez que los escuche decir a que animal, objeto o situación pertenecen estos sonidos, al final de cada grupo de sonidos, también debe indicar en conjunto a quien pertenecen estos ruidos, por ejemplo animales, medios de transporte, etc.

- **Experimentando sonidos:**

La profesora debe alistar diferentes objetos que emitan un sonido, los niños deben escoger el objeto que más les guste.

La profesora los hará pasar al frente, uno por uno para que hagan sonar su objeto.

Así todos los niños, conocerán el nombre del objeto y el sonido que este produce.

- **Visitando lugares nuevos:**

Pueden ir al parque, o a algún ambiente del colegio y guardar silencio para escuchar los sonidos del ambiente.

De regreso a clase, los niños nos dirán, que cosas escucharon, como los pajaritos, el viento, los carros, etc.

ORIENTACIONES PARA EL DESARROLLO DE ACTIVIDADES

- **Para los ejercicios de asociación de figuras idénticas:**
 - El niño debe estar en un ambiente tranquilo lejos de distractores.
 - La profesora debe tener clara vocalización.
 - Las imágenes de los juegos, deben ser claras y grandes.
 - Estimulación visual y auditiva.
 - Repetición de palabras trabajadas
 - Observación atenta de las imágenes

- **Para los ejercicios de Praxias Bucofonatorias:**
 - La profesora debe ejemplificar de manera correcta la praxia a trabajar.
 - Los niños deben ser supervisados para que emitan bien los sonidos y el movimientos de los órganos implicados sean los correctos.
 - Debe trabajarse menor a mayor dificultad progresivamente.
 - Debe ser un trabajo de contante repetición
 - Acompañarlo con música relajante es un buen factor para ayudar a los niños a relajarse.

- **Para los ejercicios de discriminación Auditiva:**
 - Categorizar sonidos según temas.
 - Una misma categoría debe ser trabajada como mínimo durante una semana y debe tener correlación con otros temas que se estén trabajo en el aula para su mejor animalización.
 - Cuando se escuche el sonido, el niño debe decir la palabra correcta del objeto, animal o persona que emite este sonido, de no ser así debemos corregirlos e hacer hincapié.
 - Debemos estar en un ambiente tranquilo donde ningún otro ruido nos desconcentre de los sonidos que estamos escuchado.

- Cuando los sonidos se terminen de reproducir, hacer un repaso o preguntar ¿A quiénes hemos escuchado hoy? Para trabajar así la memoria del niño.

VALORACIÓN PERSONAL

Al desarrollar esta propuesta, he podido observar que el desarrollo del lenguaje es muy complejo, ya que en el intervienen muchos órganos a los cuales hay que estimular, para obtener los logros esperados.



También el desarrollo de esta propuesta ha supuesto un gran reto para mí, ya que he podido observar que existen muchas estrategias importantes para el desarrollo intelectual del niño y que como maestra debo seleccionar adecuadamente para brindarles las opciones que les hagan más provecho.

Pero, es muy importante evaluar a nuestro grupo de niños y observar sus necesidades para dar la solución a estas.

Por otro lado, es importante que las docentes se capaciten y actualicen en los problemas que nuestros niños presentan día a día no sólo en el lenguaje, sino en todos los campos, para poder contribuir a su formación integral y que las instituciones busquen dar las facilidades a las maestras para que tengan los recursos necesarios para llevar estas y otras actividades a la práctica.

CONCLUSIONES



El lenguaje es un elemento importantísimo en la vida del ser humano, sobretodo en su aprendizaje, y la convivencia con los otros.

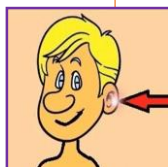

En el desarrollo del lenguaje se ponen en funcionamiento diferentes organos, estructuras y procesos, los cuales deben ser estimulados.



Es importante, que para que un niño conozca un objeto, este se le presente, y se le explique sus características y utilidad, de ser posible el niño debe manipularlo, sólo vivenciado es que va a interiorizar un verdadero aprendizaje.



BIBLIOGRAFÍA E INFORMATOGRAFÍA

Alessandri M. (2005). Trastornos del Lenguaje. Buenos Aires: Landeira Ediciones S.A.

Núñez V. (2010). El lenguaje en la Primera Infancia. Sitio web: vicky-desarrollodellenguaje.blogspot.pe

Bebés y más (2012). ¿Qué son las praxias? De Bebés y más. Sitio Web: <http://www.bebesymas.com/desarrollo/que-son-las-praxias>

Centro de Psicología Zaragoza. El Logopeda. Ejercicios y praxias bucofonatorias. De Psico vida. Sitio web: <http://www.psico-vida.com/2014/11/logopeda-ejercicios-y-praxias-bucofonatorias/>

G.T I LEA. Praxias Bucofanatorias. Sitio web: <http://web.educastur.princast.es/proyectos/lea/uploads/file/DISLALIAS/INTERVENCION/PRAXIAS/PRAXIAS.pdf>

